

Bedieningsinstructies

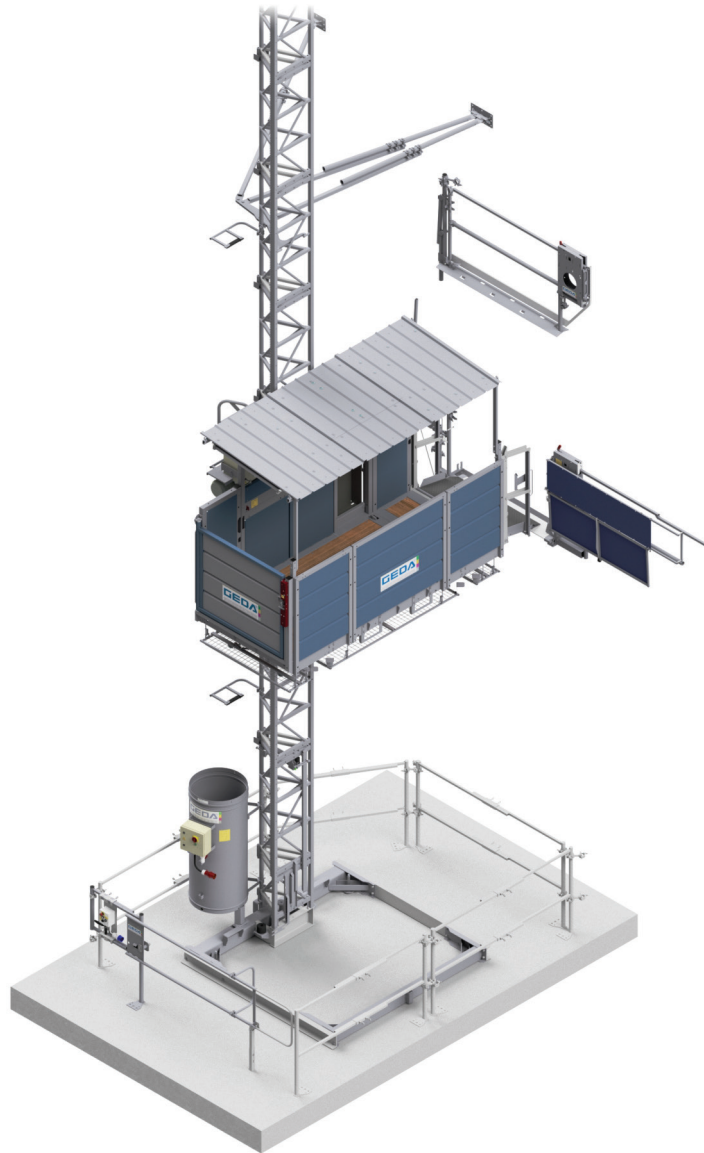

GEDA[®]
1200 Z/ZP 2

Bouwlift / transportplatform

Voor personen en ladingen

Originele bedieningsinstructies





EU-conformiteitsverklaring

De fabrikant:

GEDA GmbH

Mertinger Straße 60

D-86663 Asbach-Bäumenheim

verklaart hiermee de conformiteit van de machine

Benaming: bouwlift / transportplatform (voor tijdelijk gebruik op bouwplaatsen door bevoegde personen)

Type: GEDA 1200 Z/ZP 2 Serienummer: E120233 / E120234 / E120237 / E120238 / 66050

vanaf: 01000

Fabrieksnummer: 12T...

Bouwjaar: zie typeplaatje van de machine

met alle geldende voorschriften van de hieronder vermelde richtlijnen op het moment van het in de handel brengen.

Richtlijnen:

Toegepaste procedures ter beoordeling van de conformiteit:

2006/42/EG Machinerichtlijn

Bijlage IX

2014/35/EU Laagspanningsrichtlijn

Bijlage IV

2014/30/EU EMC-richtlijn

Bijlage II

2000/14/EG Richtlijn geluidsemisatie

Bijlage V

Toegepaste (geharmoniseerde) normen:

EN ISO 12100:2010, EN 60204-1/32:2008, EN 16719

EU-typegoedkeuringsprocedure:

typegoedkeuringscertificaat

EG-MRL 033/7

Europees aangemelde
keuringsinstantie

0036

TÜV SÜD Industrie Service GmbH
Westendstraße 199
D-80686 München

Bij niet door de fabrikant geautoriseerde wijzigingen aan de bovengenoemde machine verliest deze EU-conformiteitsverklaring haar geldigheid.

Gevolmachtigde voor de technische documentatie is de ondergetekende. Adres zie fabrikant.

Asbach-Bäumenheim
Datum 29.10.2018

Johann Sailer
Directeur GEDA GmbH

Inhoudsopgave

1	Algemeen	9
1.1	Informatie over de bedieningsinstructies	9
1.2	Afkortingen	11
1.3	Identificatiegegevens	12
1.4	Naam en adres van de fabrikant	13
1.5	Informatie over auteurs- en octrooirechten	14
1.6	Patenten	14
1.7	Instructies voor de exploitant	14
1.8	Reglementair gebruik	16
1.8.1	Vakpersoneel voor montage, instandhouding/onderhoud	18
1.8.2	Bedieningspersoneel	18
1.8.3	Gebruik in strijd met de voorschriften	18
2	Algemene veiligheidsinformatie	19
2.1	Restrisico's	19
2.2	Veiligheidsinstructies voor het bedieningspersoneel	20
2.3	Veiligheidsinstructies voor het transport	21
2.4	Veiligheidsinstructies voor de werking	22
2.5	Veiligheidsinstructies instandhouding en verhelpen van storingen	23
2.6	Veiligheid bij werkzaamheden aan de elektronica	25
3	Technische gegevens	26
3.1	Gebruiks- en omgevingsvoorwaarden	26
3.2	Emissies	27
3.3	Aandraaimomenten	27
3.4	Elektrische aansluitwaarden	28
3.5	Snelheden	29
3.6	Hoogtes	29
3.7	Mast	30
3.8	Draagcapaciteit, maten en gewichten	33
3.8.1	Platform A	34
3.8.2	Platform B	36
3.8.3	Platform C	38
3.8.4	Platform C "1500 kg"	40
4	Gebruik	44
4.1	Veiligheid tijdens het gebruik	44
4.1.1	Speciale veiligheidsinstructies voor het gebruik als lift voor bouw materiaal	45
4.1.2	Speciale veiligheidsinstructies voor het gebruik als transportplatform	45
4.2	Inbedrijfstelling	46
4.2.1	Veiligheidscontrole vóór begin van het werk	47
4.3	Bediening / werking	48
4.3.1	Beveiliging van de onderste halte (bodemstation)	49
4.3.1.1	Afzetting	50
4.3.1.2	Grondkooi 1,10 m met slagboom (optie)	51
4.3.1.3	Schuifdeur voor grondkooi 2,00 m (optie)	52
4.3.2	Platformtoegang bodemstation	56
4.3.2.1	Laaddeur / laadklep	56
4.3.2.2	Platformtoegang voorzijde	58

4.3.3	Toegang tot het platform etage	60
4.3.3.1	Slagboom met mechanische vergrendeling	61
4.3.3.2	Slagboom met elektromechanische vergrendeling	62
4.3.4	Beveiliging van de laad- en losplaatsen	64
4.3.4.1	Etagebeveiligingsdeur "Standaard / Standaard-Basic"	64
4.3.4.2	Etagebeveiligingsdeur "Comfort"	67
4.3.5	Besturingen	69
4.3.5.1	Beschrijving van de werking	69
4.3.5.2	Bediening als bouwlift (externe besturing)	72
4.3.5.3	Bediening als transportplatform (platformbesturing)	77
4.3.6	Besturing voor speciaal gebruik	80
4.3.6.1	Bediening voor de montage	80
4.3.6.2	Vangtestbesturing	82
4.3.7	Stilzetten in een noodgeval	83
4.4	Werkonderbreking - einde van het werk	84
4.5	Uitrusting	85
4.5.1	Daken	85
4.5.2	Montagebrug	86
4.5.2.1	Extra montagebrug voor platformverlenging	86
4.5.3	Contact- en kabelbescherming	87
4.5.4	Documenten- en gereedschapsbox	88
4.5.5	Bedrijfsurenteller	88
4.6	Toebehoren	89
4.6.1	Bodembeschermrooster	89
4.6.2	Kabelboxdeksel	90
4.6.3	Koudepakket	90
4.6.4	Mastopbouwhulp	91
4.6.5	Centrale spindel (optie)	91
5	Storingen - Diagnose - Reparatie	92
5.1	Diagnosesysteem	93
5.2	Storingstabel	94
5.3	Storing verhelpen	96
5.3.1	Motor levert niet het volle vermogen	96
5.3.2	Platform te hoog gestegen	96
5.3.3	Platform te laag gedaald	96
5.3.4	Waarschuwing voor overbelasting is in werking gesteld	98
5.3.5	Vangvoorziening is in werking gesteld	98
5.4	Berging van het platform	100
5.4.1	Fundamentele gedragsregels bij de berging / storing	100
5.4.2	Maatregelenplan berging	101
5.5	Reparatie	105
6	Afvoeren en verwerken	106

Lijst van afbeeldingen

Afb. 1: Mastsegment	30
Afb. 2: Verankering schematisch	31
Afb. 3: Platform A	34
Afb. 4: Benodigde ruimte platform A	35
Afb. 5: Platform B	36
Afb. 6: Benodigde ruimte platform B	37
Afb. 7: Platform C	38
Afb. 8: Benodigde ruimte platform C	39
Afb. 9: Platform C 1500 kg	40
Afb. 10: Benodigde ruimte platform C 1500 kg	41
Afb. 11: Platform C met vleugeldeuren	42
Afb. 12: Benodigde ruimte platform C met vleugeldeuren	43
Afb. 13: Schakelkast bodemstation	46
Afb. 14: Keuzeschakelaar bedrijfsmodus bedrijf	46
Afb. 15: Overzicht machine	48
Afb. 16: Afzetting	50
Afb. 17: Grondkooi 1,10 m met slagboom	51
Afb. 18: Schuifdeur voor grondkooi gesloten	52
Afb. 19: Schuifdeur slot ontgrendelen	53
Afb. 20: Schuifdeur openen	53
Afb. 21: Schuifdeur sluiten	53
Afb. 22: Schuifdeur voor grondkooi geopend	54
Afb. 23: Schuifdeur noodontgrendeling van buiten	54
Afb. 24: Deurslot ontgrendeld	55
Afb. 25: Deurslot vergrendeld	55
Afb. 26: platformtoegang bodemstation	56
Afb. 27: van buiten openen/sluiten	56
Afb. 28: van binnen openen/sluiten	57
Afb. 29: Noodontgrendeling laadklep / laaddeur	57
Afb. 30: platformtoegang voorzijde	58
Afb. 31: vleugeldeur openen/sluiten	58
Afb. 32: Noodontgrendeling laadklep / laaddeur buiten	59
Afb. 33: Noodontgrendeling laadklep / laaddeur binnen	59
Afb. 34: Toegang tot het platform etage	60
Afb. 35: Slagboom met mechanische vergrendeling openen	61
Afb. 36: Slagboom met elektromechanische vergrendeling openen/sluiten	62
Afb. 37: Noodontgrendeling van de slagboom met elektromechanische vergrendeling buiten	63
Afb. 38: Noodontgrendeling van de slagboom met elektromechanische vergrendeling binnen	63
Afb. 39: Etagebeveiligingsdeur Standaard nr. 01217 / 01268	64
Afb. 40: Etagebeveiligingsdeur "Standaard" gesloten (vulplaat)	65
Afb. 41: Etagebeveiligingsdeur "Standaard" gesloten (zeil)	65
Afb. 42: Etagebeveiligingsdeur "Standaard" openen/sluiten	66
Afb. 43: Etagebeveiligingsdeur "Comfort" nr. 01212	67
Afb. 44: Etagebeveiligingsdeur "Comfort" gesloten (vulplaat)	67
Afb. 45: Etagebeveiligingsdeur "Comfort" gesloten (zeil)	68

Afb. 46: Etagebeveiligingsdeur "Comfort" openen/sluiten	68
Afb. 47: Externe besturing activeren	72
Afb. 48: Besturing vanuit het bodemstation/handmatige bediening (stand I)	73
Afb. 49: Besturing vanuit het bodemstation voor grondkooi (HAND)	73
Afb. 50: Besturing vanuit het bodemstation/handmatige bediening (stand II)	74
Afb. 51: Besturing vanuit het bodemstation voor grondkooi (AUTOMATISCH)	74
Afb. 52: Elektrische module voor etagebeveiligingsdeur	76
Afb. 53: Platformbesturing activeren	77
Afb. 54: Keuzeschakelaar bedrijfsmodus montage	80
Afb. 55: Platformbesturing voor de montage	81
Afb. 56: Vangtestbesturing	82
Afb. 57: NOOD-STOP-slagknop	83
Afb. 58 Hoofdschakelaar beveiligd	84
Afb. 59: Dak met een montage-opening	85
Afb. 60: Montagebrug	86
Afb.61: 2e montagebrug	86
Afb. 62: Contact- en kabelbescherming	87
Afb. 63: Documentenbox	88
Afb. 64: Bedrijfsurenteller	88
Afb. 65: Bodembeschermrooster	89
Afb. 66: Kabelboxdeksel	90
Afb. 67: Koudepakket	90
Afb. 68: Hijsen, positioneren van mastsegmenten	91
Afb. 69: centrale spindel monteren	91
Afb. 70: Diagnosesysteem	93
Afb. 71: Bediening vangtestbesturing	97
Afb. 72: Indicator te zwaar beladen	98
Afb. 73: Blindstekker vangtestbesturing	99
Afb. 74: Vangtestbesturing	99
Afb. 75: Vangvoorziening met eindschakelaar	99
Afb. 76: Besturing platform / bediening transportplatform	101
Afb. 77: stang om de rem te lossen met houder	102
Afb. 78: opening voor de stang om de rem te lossen	102
Afb. 79: aan stang om de rem te lossen trekken	103

1 Algemeen

1.1 Informatie over de bedieningsinstructies

Deze bedieningsinstructies zijn een belangrijk hulpmiddel voor de **succesvolle en veilige werking** van de machine (zie hoofdstuk 2.1 Restrisico's).

De bedieningsinstructies bevatten belangrijke aanwijzingen om de machine **veilig, deskundig en economisch** te gebruiken. De inachtneming helpt om gevaren te voorkomen en de betrouwbaarheid te vergroten alsmede de technische levensduur van de machine te verlengen.

De bedieningsinstructies moeten **altijd in de buurt van de machine beschikbaar zijn** en moeten door iedere persoon worden gelezen en toegepast die met werkzaamheden met/aan de machine, bijv.:

- bediening, verhelpen van storingen in het werkproces, verwerking van bedrijfs- en hulpstoffen,
- montage, instandhouding (onderhoud, verzorging, reparatie) en/of transport

is belast.

U zult bij het lezen van deze handleiding een reeks afbeeldingen en symbolen aantreffen, die de navigatie door en het begrijpen van de handleiding moeten vereenvoudigen. In wat volgt worden de verschillende betekenissen uitgelegd.

Tekstformattering	Betekenis
Vet gedrukt	Legt de nadruk op bijzonder belangrijke woorden / passages
• Opsomming	Markeert opsommingen niveau 1
- Opsomming	Markeert opsommingen niveau 2
(Haakjes)	Positienummers
➤ Handelingsinstructie	Handelingsinstructies voor het personeel. Worden altijd gegeven in chronologische volgorde

Afbeeldingen

De gebruikte afbeeldingen hebben betrekking op een concreet machinetype. Ze hebben voor andere machinetypes evt. slechts een schematisch karakter. De fundamentele werking en bediening wordt hierdoor niet veranderd.

De in de bedieningsinstructies voorkomende structuurelementen zien er als volgt uit en hebben de hieronder vermelde betekenis:

1	...	5	Chronologische volgorde van werkstappen in afbeeldingen
----------	-----	----------	---

⚠ GEVAAR**Soort en bron van het gevaar: levensgevaar**

Gevolg: overlijden / ernstig letsel

Waarschijnlijkheid: dreigt onmiddellijk

➤ Maatregel ter voorkoming van het gevaar

⚠ WAARSCHUWING**Soort en bron: gevaar voor letsel**

Gevolg: ernstig letsel

Waarschijnlijkheid: mogelijk

➤ Maatregel ter voorkoming

⚠ LET OP**Soort en bron: gevaar voor letsel**

Gevolg: licht letsel

Waarschijnlijkheid: mogelijk

➤ Maatregel ter voorkoming

ATTENTIE**Soort en bron: beschadiging van de machine**

Gevolg: materiële schade

Waarschijnlijkheid: mogelijk

➤ Maatregel ter voorkoming van de materiële schade

Veilig werken**Soort en bron: negeren van de arbeidsveiligheid**

Gevolg: levensgevaar en gevaar voor lijf en leden

Waarschijnlijkheid: mogelijk

➤ Neem deze informatie in acht en wees bedachtzaam.

**Vindt u op plaatsen waar informatie over het efficiënte gebruik van de machine wordt gegeven of waar verwezen wordt naar het juiste verloop van de werkzaamheden.**

1.2 Afkortingen

De volgende afkortingen kunnen in de handleiding worden gebruikt.

Afkorting		Afkorting	
max.	maximaal	afb.	afbeelding
min.	minimaal	Nm	newtonmeter
min	minuten	km/h	kilometer per uur
enz.	enzovoorts	mph	mijl per uur
evt.	eventueel	incl.	inclusief
bijv.	bijvoorbeeld	z.n.	zo nodig
ml	milliliter	d.w.z.	dat wil zeggen
mm	millimeter	v.w.b.	voor wat betreft
°C	graden Celsius	RV	relatieve luchtvochtigheid
°F	graden Fahrenheit	ca.	circa
ft.	feet	Ø	diameter
ft/m	feet per minuut	®	handelsmerk
m/min	meter per minuut	©	copyright
inch	inch	TM	trademark (handelsnaam)
etc.	et cetera	%	procent
lbs.	pound	‰	promille
lbf.-ft	pound per feet	L _{PA}	geluidsdrukniveau
kg	kilogram	L _{WA}	geluidsvermogeniveau
l	liter	>	groter dan
gal.	gallons	<	kleiner dan
kip.	kilopound	±	plusminus

1.3 Identificatiegegevens

Machinetype: GEDA 1200 Z/ZP 2
Serienummer: E120233 / E120234 / E120237 /
E120238 / 66050 _____
Fabrieksnummer: 12T... _____
Bouwjaar: Zie typeplaatje
Documentatie versie: 2021-04

1.4 Naam en adres van de fabrikant

GEDA GmbH
 Mertinger Straße 60
 D-86663 Asbach-Bäumenheim
 Tel.: +49 (0)9 06 / 98 09-0
 Fax: +49 (0)9 06 / 98 09-50
 e-mail: info@geda.de
 internet: www.geda.de

Vertegenwoordigingen van de fabrikant

Vestiging Bergkamen	Vestiging Gera
GEDA GmbH Filiaal Noord-West Marie-Curie-Straße 11 D-59192 Bergkamen-Rünthe Tel. +49(0)2389 9874-32 Fax +49(0)2389 9874-33	GEDA GmbH Filiaal Oost Ernst-M.-Jahr Straße 5 D-07552 Gera Tel. +49(0)365 55280-0 Fax +49(0)365 55280-29
Vestiging VS	Vestiging Rusland
GEDA USA, LLC 1151 Butler Road League City (Houston), TX 77573 USA Tel. +1(713) 621 7272 Fax +1(713) 621 7279 internet: www.gedausa.com	GEDA RUS, LLC Tsentralnaya Str., geb. 3/1, kantoor H-208 141031 Nagornoye, regio Moskou Russische Federatie Tel. +7(495) 150 42 67 Fax +7(495) 150 43 67 Web: www.geda-lift.ru
Vestiging Turkije	Vestiging Korea
GEDA MAJOR IS VE INSAAT MAKINALARI SAN. TIC. LTD. STI. Semsettin Günaltay Cad. No: 224 A Blok K:2 D:5 Tüccarbası/Erenköy TR-34734 Istanbul/Turkije Tel.: +90 (216) 478 2108 Fax: +90 (216) 467 3564 Web: www.geda-major.com.tr	GEDA KOREA 1708, (MetroDioVill Bldg., Singongdeok-dong) 199, Baekbeom-ro, Mapo-gu, Seoul 04195 Korea Tel.: +82 2 6383-7001 Fax: +82 2 6383-7009 Web: www.gedakorea.com

1.5 Informatie over auteurs- en octrooirechten

Alle documenten zijn beschermd in de zin van de wet op auteursrecht. De weergave en verveelvoudiging van documenten, ook gedeeltelijk, alsmede het verwerken en meedelen van de inhoud is verboden, voor zover dit niet uitdrukkelijk schriftelijk is toegestaan.

Bij de evt. tot de omvang van de levering behorende software of gebruikersdocumentatie van andere fabrikanten moeten het copyright en de gebruiksvoorwaarden in acht worden genomen.

Overtredingen zijn strafbaar en verplichten tot betaling van schadevergoeding. Alle rechten voor het uitoefenen van commerciële beschermingsrechten zijn voorbehouden aan de fa. GEDA .

1.6 Patenten

Sommige componenten van onze machines zijn patentrechtelijk beschermd. De mogelijkheid om hierover informatie op te vragen vindt u onder <http://www.geda.de/>.

1.7 Instructies voor de exploitant

De bedieningsinstructies zijn een wezenlijk bestanddeel van de machine. De exploitant zorgt ervoor dat het bedieningspersoneel **kennis neemt** van deze richtlijnen.

De bedieningsinstructies moeten door de exploitant met **werkinstructies** op basis van geldige **nationale voorschriften voor ongevallenpreventie zoals bijv. Arbo en milieubescherming** worden aangevuld, inclusief informatie over toezichts- en meldingsplicht van bedrijfsgerelateerde bijzonderheden, bijv. wat betreft werkorganisatie, werkprocessen en ingezet personeel.

Afgezien van de in het land van gebruik en op de plaats van toepassing geldige bindende **regelingen voor ongevallenpreventie en arbeidsveiligheid** moeten bovendien de erkende technische regels voor veilig en deskundig werken in acht worden genomen.

De exploitant moet het bedieningspersoneel verplichten om **persoonlijke beschermingsmiddelen** te dragen, voor zover de plaatselijke bepalingen dit voorschrijven.

EHBO-voorzieningen (verbandtrommels enz.) moeten binnen handbereik worden bewaard!

De exploitant/gebruiker van de machine mag zonder toestemming van de fabrikant **geen wijzigingen of modificaties** uitvoeren aan de machine die de veiligheid negatief zouden kunnen beïnvloeden! Dit geldt ook voor het monteren en het instellen van

veiligheidsvoorzieningen en voor het lassen aan dragende componenten.

Reserveonderdelen en slijtdelen die worden gebruikt moeten voldoen aan de door de firma GEDA vastgelegde technische eisen. Dit is bij **originele reserveonderdelen** gewaarborgd.

Belast alleen **gekwalificeerd en/of opgeleid personeel** met de in dit handboek beschreven werkzaamheden.

De exploitant legt de verantwoordelijkheden van het personeel voor bediening / montage / instandhouding duidelijk vast.

De exploitant is verplicht om alle personen die de lift mogen gebruiken vóór de eerste inzet al naargelang de door hen te verrichten handelingen en hun verantwoordelijkheden aan de hand van praktische oefeningen te instrueren in de correcte omgang met de machine.

Deze **scholingen** dienen te worden gedocumenteerd en in **regelmatige intervallen te worden herhaald**.

De wettelijk voorgeschreven minimum leeftijd moet in acht worden genomen!

1.8 Reglementair gebruik



De 1200 Z/ZP 2 is geschikt voor het tijdelijke gebruik op bouwplaatsen. Voor andere plaatsen van gebruik resp. doeleinden is de schriftelijke toestemming van de fabrikant vereist.

De 1200 Z/ZP 2 is zowel een bouwmateriallift als een transportplatform die tijdelijk wordt opgebouwd en

- pas na montage van de etagebeveiligingsdeuren aan elke overstap naar het gebouw resp. de steiger in gebruik mag worden genomen.
- alleen tot een windsnelheid van 72 km/h (20 m/sec. windkracht 7-8 volgens Beaufort-schaal) mag worden ingezet.
 - bij hogere windsnelheden moet het platform op het bodemstation worden gezet en buiten bedrijf te worden gesteld.

als bouwmateriallift

- uitsluitend is bedoeld voor de opbouw van steigers en voor het transport van goederen bij bouwwerkzaamheden.
- tijdens het gebruik alleen buiten de afgezette en gemarkeerde gevarenszone met de besturing vanuit het bodemstation en/of vanuit de elektrische modules aan de etagebeveiligingsdeuren mag worden bediend.

als transportplatform met personenvervoer

- is bedoeld voor het transport van materiaal en van **max. 7 personen** die op geïnstalleerde en beveiligde overgangen het platform kunnen verlaten.
- alleen door geïnstrueerd personeel (platform operator) op bouwplaatsen mag worden gebruikt.
- tijdens het gebruik alleen in dodemansbediening vanuit het platform mag worden bediend. (Een bediening vanuit andere plaatsen is niet mogelijk.)
- de mogelijkheid bestaat om op elke plaats te stoppen (bijv. om moeilijk hanteerbare delen over de kooi heen te lossen).

Uitvoering van het transportplatform voor het gebruik volgens EN16719

- **Dak** over het complete platform (zie hoofdstuk 4.5.1).
- **Toegang tot het platform etage** (zie hoofdstuk 4.3.3)
 - als slagboom met elektromagnetische vergrendeling.
 - als slagboom met mechanische vergrendeling (**twee** gescheiden handelingen), resp.
- Met gemonteerd **bodembeschermrooster** onder het platform [optie] (hoofdstuk 4.6.1) is als beveiliging van het bodemstation een **afzetting** (hoofdstuk 4.3.1.1) ter bescherming van personen en de machine voldoende.

of

- een **grondkooi** [optie]
 - 1,10 m met door een eindschakelaar bewaakte slagboom (zie hoofdstuk 4.3.1.2), resp.
 - 2,00 m met schuifdeur (zie hoofdstuk 4.3.1.3).
- **Etagebeveiligingsdeur** gesloten (zie hoofdstuk 4.3.4)

Als klimplatform met mast,

- voor het transport van materiaal en van **max. 7 personen** is bestemd die werkzaamheden vanuit het platform kunnen uitvoeren.
- tijdens het gebruik alleen in dodemansbesturing vanuit het platform mag worden bediend. Een bediening vanuit andere plaatsen is niet mogelijk.

De informatie in het hoofdstuk 3 Technische gegevens moet in acht worden genomen en worden nageleefd.

Een ander of verderstrekkend gebruik geldt als zijnde niet volgens de beoogde bestemming.

Voor hieruit voortvloeiende schade is alleen de **gebruiker/exploitant van de machine aansprakelijk**. Dit geldt tevens voor eigenhandig uitgevoerde wijzigingen aan de machine.

1.8.1 **Vakpersoneel voor montage, instandhouding/onderhoud**

Persoon die op grond van zijn gekwalificeerde beroepsopleiding, scholing en ervaring in staat is om risico's en mogelijke gevaren bij montage/onderhoud/reparatie aan de machine en componenten te herkennen en door het treffen van adequate maatregelen te elimineren.

1.8.2 **Bedieningspersoneel**

De machine mag alleen door personen worden bediend, die op basis van hun opleiding of kennis en praktijkervaring de garantie bieden voor een deskundig gebruik.

Deze personen moeten

- door de ondernemer voor het bedienen zijn aangewezen.
- dienovereenkomstig zijn geïnstrueerd en van de gevaren op de hoogte zijn.
- vertrouwd zijn met de bedieningsinstructies.
- nationale voorschriften in acht nemen

1.8.3 **Gebruik in strijd met de voorschriften**

De 1200 Z/ZP 2

- is niet ontworpen voor permanente opbouw.
- mag niet vrijstaand (zonder verankering) worden opgebouwd.
- mag niet door personen zonder voorafgaande instructiesessie aan de machine en niet door kinderen worden bediend. De personen moeten vertrouwd zijn met de bedieningsinstructies.

Gevolgen bij niet-doelmatig gebruik van de machine

- Gevaar voor lijf en leven van de gebruiker of van derden.
- Beschadiging van de machine en van andere materiële zaken.

2 Algemene veiligheidsinformatie

De machine is conform de actuele stand van de techniek en andere erkende veiligheidstechnische regels geconstrueerd en gebouwd.

Ondanks dat kunnen er bij gebruik gevaren voor het personeel of derden resp. schade aan de machine en andere materiële zaken optreden, bijv. als de machine:

- door niet opgeleid of niet geïnstrueerd personeel wordt bediend,
- niet volgens de beoogde bestemming wordt gebruikt,
- ondeskundig wordt gemonteerd, bediend en onderhouden.

Aangebrachte informatie- en waarschuwingsborden moeten in acht worden genomen!

Gevolgen van niet-inachtneming van de veiligheidsinstructies

Het niet in acht nemen van de veiligheidsvoorschriften kan zowel een gevaar voor personen als voor milieu en machine tot gevolg hebben. Het niet in acht nemen kan tot het verlies van alle rechten op schadevergoeding leiden.

2.1 Restrisco's

Ook bij inachtneming van alle veiligheidsbepalingen blijven er bij de omgang met de machine bepaalde restrisco's bestaan.

Alle personen die aan of met de machine werken moeten deze gevaren kennen en de aanwijzingen naleven die voorkomen dat deze restrisco's tot ongevallen of schade kunnen leiden.

- Verwijder geen waarschuwingsstickers, vervang onleesbaar geworden veiligheidsinstructies.
- Gevaar door naar beneden vallen van ondeskundig geborgde lading.
- Gevaar door betreden en verlaten van het platform.
- Gevaar door beschadiging van de mastdelen, verankeringen of basiseenheid.
- Gevaar tijdens werkzaamheden aan de elektrische installatie.
- Gevaar door storing in de besturing.
- Verwondingen door ongecoördineerd werken.
- Gevaar voor personen bij gebruik van het platform zonder afrastering/grondkooi.
- Gevaar door hoge windsnelheden > 72 km/h.

2.2 Veiligheidsinstructies voor het bedieningspersoneel

De bedieningsinstructies moeten altijd **op de plaats van gebruik van de machine** onder handbereik zijn.

De machine mag alleen in een technisch onberispelijke staat en **doelmatig en rekening houdend met alle mogelijke veiligheids- en gevaaraspecten** met inachtneming van deze bedieningsinstructies worden gebruikt! Vooral storingen die de veiligheid negatief kunnen beïnvloeden moeten onmiddellijk worden verholpen!

De machine mag bovendien alleen worden gebruikt als alle **veiligheidsvoorzieningen aanwezig zijn en goed functioneren!**

Controleer de machineten **minste één keer per werkdag** op van buiten zichtbare schade en mankementen! Opgetreden veranderingen (inclusief veranderingen van het werkingsgedrag) moeten onmiddellijk aan de verantwoordelijke afdeling/persoon worden gemeld. Machine eventueel onmiddellijk stopzetten en beveiligen! De **verantwoordelijkheden** voor de verschillende werkzaamheden in het kader van het gebruik en de instandhouding van de machine moeten duidelijk worden vastgelegd en nageleefd. Alleen dan kunnen verkeerde handelingen, vooral in gevaarlijke situaties, vermeden worden.

De relevante **ongevallenpreventievoorschriften** en de andere algemeen erkende veiligheidstechnische regels en regels voor gezondheid op de werkplek zoals Arbo moeten worden nageleefd.

De operator is verplicht om **persoonlijke beschermingsmiddelen** te dragen voor zover de plaatselijke bepalingen dit voorschrijven.

Bij alle werkzaamheden die het gebruik, het ombouwen en het instellen van de machine en de veiligheidsvoorzieningen betreffen, moeten de **in- en uitschakelprocedures en de nooduitschakeling** zoals beschreven in de bedieningsinstructies in acht worden genomen.

2.3 Veiligheidsinstructies voor het transport

Meld **transportschade** en/of **ontbrekende onderdelen** onmiddellijk aan de leverancier.

Draag tijdens de transportwerkzaamheden **veiligheidshelmen, veiligheidsschoenen en veiligheidshandschoenen!**

Begeeft u zich **nooit onder zwevende lasten!**

Gebruik voor het transport naar de plaats van opstelling uitsluitend **geschikte, genormeerde en gekeurde hijs- en hefwerktuigen** (heftruck, hijskraan) en aanslagmiddelen (hijstraverse, rondstroppen, hijsbanden, aanslagkabels, kettingen).

Houd bij de keuze van de hijs- en hefwerktuigen en aanslagmiddelen altijd rekening met de **maximale draagcapaciteiten!**

Afmetingen en gewichten vindt u in het hoofdstuk 3 Technische gegevens.

Alleen zorgvuldig **gedemonteerde, verpakte en vastgesjorde machine** verladen en transporteren.

Let er altijd op dat de machine **zonder schokken en stoten getransporteerd** wordt. Zorg voor stabiliteit van de machine tijdens het transport. Onderstut de machinedelen voordat u ze vastsjort voor het transport.

Let op de **pictogrammen op de verpakkingen.**

Uitsluitend aan de **gemarkeerde aanslagpunten** aanslaan.

De te transporteren lasten te allen tijde **tegen omvallen of kantelen beveiligen!**

De machine mag alleen over / op funderingen met voldoende draagcapaciteit worden getransporteerd / opgesteld.

Zorg bij het transport met vloertransportmiddelen voor een stabiel evenwicht.

2.4 Veiligheidsinstructies voor de werking

De machine uitsluitend in een **technisch onberispelijke staat en rekening houdend met alle mogelijke veiligheids- en gevaaraspecten** met inachtneming van deze bedieningsinstructies gebruiken.

Bij een **werkonderbreking de machine uitschakelen met de hoofdschakelaar** en met een hangslot tegen inschakelen beveiligen.

De machine principieel **tegen gebruik door onbevoegden beveiligen** (spanningsloos schakelen)!

In situaties die een **gevaar vormen voor het bedieningspersoneel** of de machine, kan de machine door het bedienen van de **NOOD-STOP**-slagknop worden stilgezet.

Niemand mag zich onder de machine bevinden. Op de bouwplaats voor een geschikte afzetting van de gevarezone zorgen. (Afrastering resp. grondkooi monteren).

De machine mag niet als klimhulp worden gebruikt. Alleen gekeurde en stabiele klimhulpen gebruiken. Klimhulpen vrij houden van verontreinigingen.

Op laadplaatsen moeten vanaf een valhoogte van 2,0 m valbeveiligingen aanwezig zijn die het neerstorten van personen voorkomen. (Etagebeveiligingsdeuren monteren).

Machine bij windsnelheden >72 km/h naar beneden brengen en stilzetten. Windkracht 7-8, boomtakken breken af en vliegen door de lucht, normaal lopen wordt bemoeilijkt.

Meeliftende personen moeten de aanwijzingen van de liftopzichter opvolgen. Zij mogen niet over de platformwanden leunen of over het meegenomen materiaal klimmen.

2.5 Veiligheidsinstructies instandhouding en verhelpen van storingen

Het **bedieningspersoneel** moet vóór het begin van de uitvoering van speciale en instandhoudingswerkzaamheden worden **geïnformeerd**.

Voorgeschreven of in de onderhoudsinstructies vermelde **intervallen** voor periodiek uit te voeren **keuringen/inspecties** moeten worden nageleefd.

De **instandhoudingszone** moet, indien noodzakelijk, royaal **beveiligd** worden!

Principieel vóór alle onderhoudswerkzaamheden de machine

- lossen,
- met de hoofdschakelaar uitschakelen.

Alle **onderhouds- en instandhoudingswerkzaamheden** zijn alleen bij een **uitgeschakelde hoofdschakelaar** resp. **losgetrokken netstekker** toegestaan. Handmatige ingrepen bij een draaiende machine kunnen ernstige ongevallen veroorzaken en zijn daarom verboden. Wanneer het **inschakelen van de machine gedurende** zulke werkzaamheden vereist is, mag dit alleen rekening houdend met de **bijzondere veiligheidsmaatregelen** gebeuren.



Meer informatie over onderhoud, onderhoudsintervallen und instandhouding vindt u in de onderhoudsinstructies.

Indien de machine voor deze werkzaamheden compleet werd uitgeschakeld moet hij tegen onverwacht opnieuw inschakelen worden beveiligd:

- **NOOD-STOP**-slagknop bedienen,
- **hoofdschakelaar** met een hangslot **afsluiten en**
- aan de schakelkast (hoofdschakelaar) een **waarschuwbord aanbrenge**n.

Verhelp storingen die de veiligheid negatief kunnen beïnvloeden onmiddellijk.

Voor het uitvoeren van **onderhouds- en inspectiewerkzaamheden** is een voor de werkzaamheden **geschikte werkplaatsuitrusting** beslist noodzakelijk. Bij onderhoudswerkzaamheden op grote hoogte moet een valbeveiliging worden gedragen! Alle handgrepen, leuning en het platform vrij houden van vuil.

Bij werkzaamheden onder het platform moet dit met geschikte middelen worden geborgd (bijv. pennen, mastklemmen enz.)

De machine, en in dit geval vooral aansluitingen en boutverbindingen, moet aan het begin van onderhoud/reparatie van olie, bedrijfsstoffen, vuil en verzorgingsmiddelen worden **gereinigd**. Er mogen geen agressieve reinigingsmiddelen gebruikt worden. Bij onderhouds- en

inspectiewerkzaamheden moeten **losgedraaide boutverbindingen** altijd met de noodzakelijke **aandraaimomenten** weer worden vastgedraaid!

Het is niet toegestaan om veiligheidsvoorzieningen te wijzigen, te verwijderen, te omzeilen of te overbruggen.

Indien de demontage van veiligheidsvoorzieningen bij het onderhouden of repareren noodzakelijk is, moet direct na afloop van de onderhouds- en reparatiewerkzaamheden de montage en controle van de veiligheidsvoorzieningen worden uitgevoerd!

Breng geen veranderingen aan de machine aan, bouw er niets aan en bouw hem niet om. Dit geldt ook voor het monteren en het afstellen van veiligheidsvoorzieningen zoals bijv. eindschakelaars.

Vervang informatie- en waarschuwingsborden die beschadigd of verwijderd zijn onmiddellijk.

Zorg voor een veilige en milieuvriendelijke afvoer van bedrijfs- en hulpstoffen en vervangen onderdelen (zie ook 6 Afvoeren en verwerken).



De hierboven beschreven veiligheidsmaatregelen zijn ook van toepassing op werkzaamheden in het kader van het verhelpen van storingen.

2.6 Veiligheid bij werkzaamheden aan de elektronica

Bij **storingen aan de elektrische installatie** van de machine moet deze onmiddellijk met de **hoofdschakelaar worden uitgeschakeld** en met een slot worden beveiligd resp. moet de netstekker worden losgetrokken!

Werkzaamheden aan elektrische voorzieningen van de machine mogen uitsluitend **elektromonteurs** conform de elektrotechnische regels uitvoeren! Alleen elektromonteurs mogen toegang krijgen tot de elektrische installatie van de machine en er werkzaamheden aan uitvoeren. Houd de **schakelkasten altijd op slot** zodra deze zonder toezicht zijn.

Werk nooit aan onderdelen die onder spanning staan! Installatiedelen waaraan inspectie-, onderhouds- en reparatiewerkzaamheden worden uitgevoerd, moeten spanningsloos geschakeld zijn.

Componenten die voor de vrijeschakeling dienen, moeten tegen onbedoeld of zelfstandig opnieuw inschakelen worden beveiligd (zekeringen afsluiten, scheidingsschakelaars blokkeren enz.). De vrijgeschakelde elektrische componenten moeten eerst op spanningsvrijheid gecontroleerd, vervolgens geaard en kortgesloten worden en in de buurt aanwezige onder stroom staande componenten moeten geïsoleerd worden.

Indien **werkzaamheden aan onder spanning staande componenten** (alleen bij wijze van uitzondering) noodzakelijk zijn, dan moet een extra persoon erbij aanwezig zijn die in een noodgeval de **NOOD-STOP**-slagknop of de hoofdschakelaar kan bedienen. Gebruik alleen geïsoleerd gereedschap!

Bij reparaties moet erop worden gelet dat **constructieve kenmerken** niet zodanig worden **gewijzigd** dat hierdoor de veiligheid negatief wordt beïnvloed. (bijv. kruip- en luchttrajecten en afstanden mogen niet door de isolaties worden gereduceerd).

De onberispelijke **aarding** van het elektrische systeem moet door een **randaardesysteem** gewaarborgd zijn.

3 Technische gegevens

3.1 Gebruiks- en omgevingsvoorwaarden

De machine mag alleen worden gebruikt als aan de volgende gebruiks- en omgevingsvoorwaarden is voldaan:

- Opslag in luchtdroge ruimten teneinde corrosie te voorkomen.
- Geen schokken en trillingen.
- Geen agressieve, corrosieve stoffen.
- De machine moet tegen ongedierte (insecten, knaagdieren enz.) worden beschermd.
- Vóór transport/opslag moet de machine gereinigd en op beschadigingen gecontroleerd worden.

Temperatuurbereik:	minimaal	- 20 °C
	maximaal	+40 °C

Luchtvochtigheid (relatief): 80 % RV

Windsnelheid:

Gebruik / Onderhoud / Instandhouding:	maximaal	72 km/h
--	----------	---------

Montage:	maximaal	45 km/h
----------	----------	---------

Bij extreme weersomstandigheden kan het ook binnen de aangegeven gebruiks- en omgevingsvoorwaarden noodzakelijk worden om het gebruik van de machine te staken of te verbieden. Bijvoorbeeld door het gecombineerde optreden van strenge vorst en storm. De exploitant moet hiervoor adequate regelingen treffen.

Niet gebruiken bij onweer (bliksem)!

Atmosfeer op de plaats van gebruik bij het transporteren van materiaal

Bij het transporteren van materiaal mag er geen concentratie van agressieve / corrosieve stoffen en van (explosieve) fijnstofdeeltjes ontstaan. Indien dit niet zeker kan worden uitgesloten, moet de corrosiebescherming resp. het correct functioneren van de elektrische componenten in regelmatige intervallen worden gecontroleerd en moeten deze evt. worden vervangen. Fijnstofdeeltjes moeten worden verwijderd.

Atmosfeer op de plaats van gebruik bij het transporteren van personen

De samenstelling van de atmosfeer op de plaats van gebruik moet geschikt zijn voor het verblijf van personen. Met name een vermindering van de zuurstofconcentratie door verdringing of verbruik moet worden voorkomen. De wettelijke grenswaarden voor concentraties schadelijke stoffen, aerosolen en stof op werkplekken mogen niet worden overschreden.

3.2 Emissies

Geluidsdrukkniveau: < 78 L_{PA}

3.3 Aandraaimomenten

Speciale mechanische schroefverbindingen met draaimomentcontrole

Mast - segmenten met elkaar		
Aandraaimoment		
150 Nm	110 lbf ft	
Sleutelwijdte (SW) 24 mm		
Koppelingen		
Aandraaimoment		
50 Nm	37 lbf ft	Koppelingen 1 ½"
100 Nm	74 lbf ft	Koppelingen 2 "
Flensverbinding slede / bodemgroep platform		
Aandraaimoment		
700 Nm	516 lbf ft	Cilinderkopbout M24
Sleutelwijdte (SW) 36 mm		

Algemene mechanische schroefverbindingen zonder draaimomentcontrole

Aandraaimomenten (Alle opgaven hebben betrekking op bouten van de sterkteklasse 8.8)					
M8	25 Nm	18 lbf ft	M18	300 Nm	221 lbf ft
M10	49 Nm	36 lbf ft	M20	425 Nm	313 lbf ft
M12	86 Nm	63 lbf ft	M22	575 Nm	524 lbf ft
M14	135 Nm	100 lbf ft	M24	710 Nm	524 lbf ft
M16	210 Nm	159 lbf ft	M30	1445 Nm	1066 lbf ft

Elektrische schroefverbindingen

Aandraaimomenten					
M4	1,2 Nm	0.88 lbf ft	M12	15,5 Nm	11 lbf ft
M5	2 Nm	1.47 lbf ft	M16	30 Nm	22 lbf ft
M6	3 Nm	02:21 lbf ft	M20	52 Nm	38 lbf ft
M8	6 Nm	04:42 lbf ft	M24	80 Nm	59 lbf ft
M10	10 Nm	07:37 lbf ft	M30	150 Nm	110 lbf ft

3.4 Elektrische aansluitwaarden

Op de plaats van installatie is een bouwstroomverdeler (volgens IEC 60439-4:2005) met een afzekering van het voedingspunt van

- min. 3 x 32 A traag en een
- aardlek-beveiligingsinrichting (RCD)

Basiseenheid

Bedrijfsspanning	400 V / 50 Hz // 3 x 36 A / 3 Ph
Beschermingsgraad	IP 54 (NEMA 3)

Aandrijving 400 V / 50 Hz

Vermogen	2 x 3,0 / 6,1 kW (6,0 / 12,2 kW)
Stroomverbruik	2 x 7,5 / 13,8 A (15,0 / 27,6 A)
Aanloopstroom	ca. 60 / 95 A
Inschakelduur	S3 (60%)
Motorrem	170 V DC, 0,3 A
Werkstopcontact (in de liftkooi)	230 V / 50 Hz, 16 A

3.5 Snelheden

Hijssnelheid

Bouwlift
(externe besturing) 24 m/min.

Transportplatform
(platformbesturing) 12 m/min.

In de onderste veiligheidszone
(0 - 2,0 m) 12 m/min.

Vangvoorziening FV35

Reactiesnelheid max. 33 m/min.

3.6 Hoogtes

Hoogte van de onderste
veiligheidszone ca. 2 m

Instaphoogte (drempelhoogte): min. 0,50 m

Opbouwhoogte (H): max. 100 m

Opstellingshoogte:
(meter boven de zeespiegel) max. 1000 m (3289')

3.7 Mast

Er mogen uitsluitend originele GEDA mastsegmenten worden gebruikt!

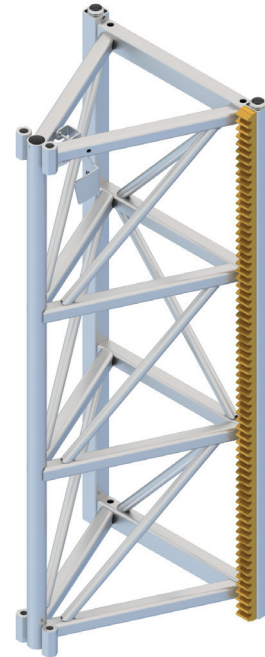

Afb. 1: Mastsegment

Lengte	1,5 m
Gewicht	82 kg
Aandraaimoment (verbindingsbouten)	150 Nm
Verticale afstand sleepkabelgeleiding	≤ 6 m

- W** = Uitstekende mastlengte
[tijdens het gebruik en bij de montage]
- Z** = Laadhoogte boven laatste verankering
- H** = Opbouwhoogte
- G** = Verticale afstand van de mastverankeringen
- E** = Eerste mastverankering

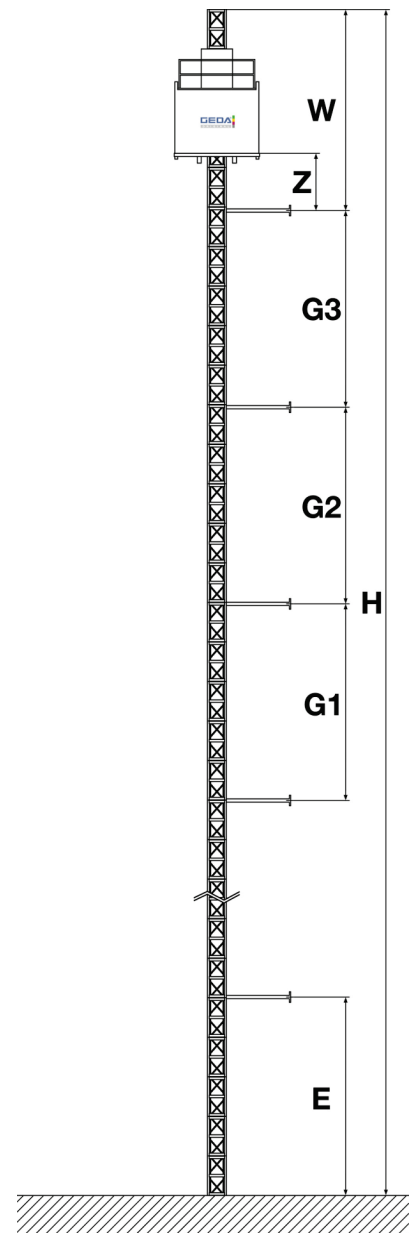

Afb. 2: Verankering schematisch

W =	Gebruik:	
	Platform A, B, C	max. 4,5 m
	Montage:	max. 9 m
Z =		W - 1,50 m
H =		100 m
G =		max. 9 m
E =		max. 6 m

Schuinstand mast
bij verticale opbouw

max. **opbouwhoogte (H)**
500

in X- en Y-richting

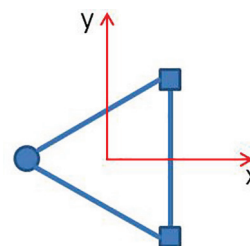

Voorbeeld 1

Opbouwhoogte = 50 m

$\frac{50 \text{ m}}{500} = 0,1 \text{ m}$

Voorbeeld 2

Opbouwhoogte = 100 m

$\frac{100 \text{ m}}{500} = 0,2 \text{ m}$



Schuinstand tijdens en na de montage met geschikte middelen controleren.

Bij de montage moet men ervoor zorgen dat de maximaal toegestane afstand van de liftkooideur tot de etagebeveiligingsdeur (zie montagehandleiding) niet wordt overschreden.

3.8 Draagcapaciteit, maten en gewichten

Kabeltopf mit Schleppkabel

	Gewicht
25 m transporthoogte	72 kg
50 m transporthoogte	90 kg
75 m transporthoogte	109 kg
100 m transporthoogte	128 kg

Montagebrug

Draagcapaciteit	120 kg
Gewicht	ca. 40 kg

Hijstraverse

Draagcapaciteit	3000 kg
Gewicht	ca. 30 kg

Mastopbouwhulp

Draagcapaciteit	100 kg
Gewicht	ca. 20 kg

Centrale spil

Draagcapaciteit	8500 kg
Gewicht	ca. 6,8 kg



Door de montage van extra voorzieningen (zoals bijv. dak, bodembeschermrooster, montagebrug enz.) wordt het eigen gewicht verhoogd. Hierdoor wordt de draagcapaciteit van het platform evenredig verminderd.

3.8.1 Platform A



Afb. 3: Platform A







Draagcapaciteit

Bouwlift

max. 1500 kg

Transportplatform

max. 1500 kg / 7 personen

1400 kg + 1 1300 kg + 2 1200 kg + 3 1100 kg + 4 1000 kg + 5 900 kg + 6 800 kg + 7 

Montage

600 kg

Afmetingen / benodigde ruimte

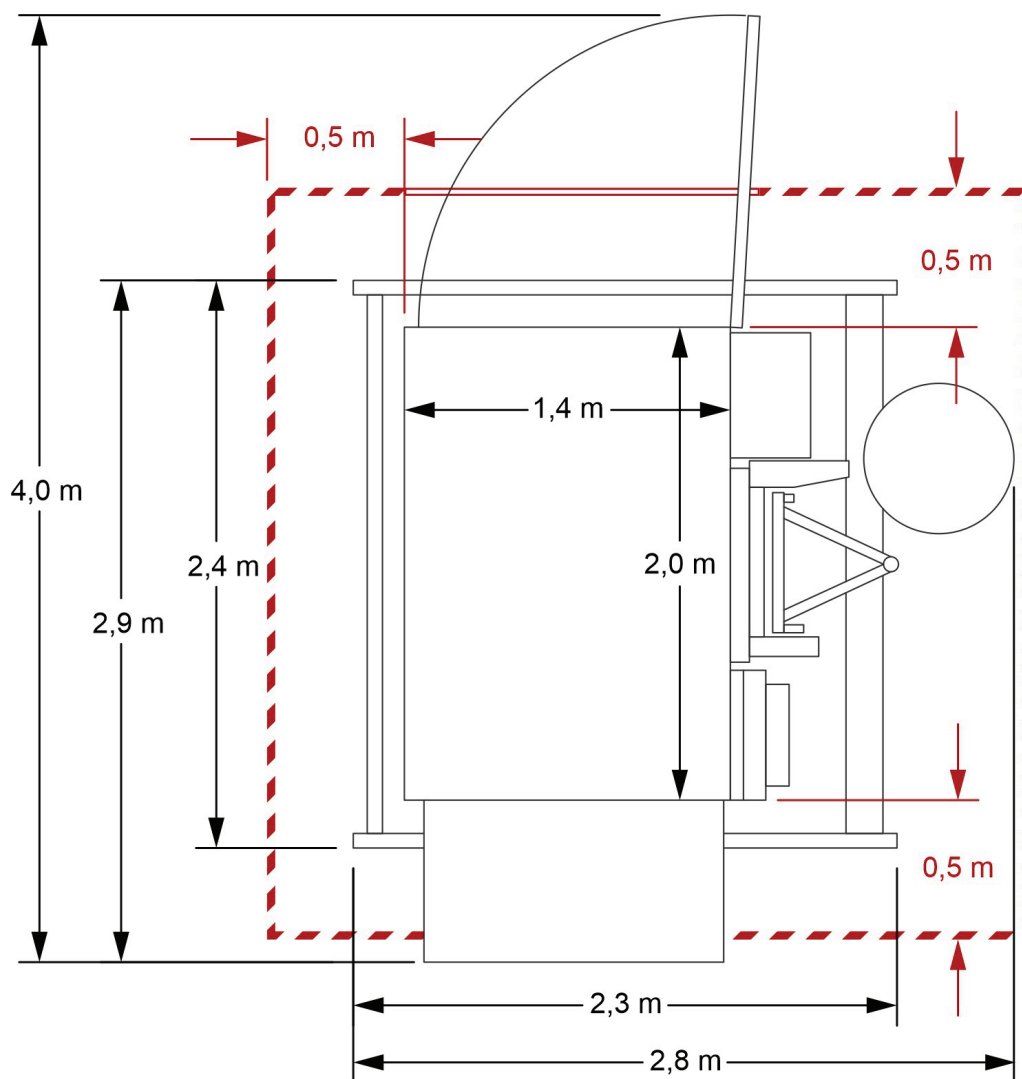

Afb. 4: Benodigde ruimte platform A

Hoogte 2,32 m (2,75 m met dak)

Aantal toegangen 1 x laden
1 x lossen

Gewichten

Basiseenheid met platform 1200 kg

Dak 70 kg

Bodembeschermrooster 17 kg

3.8.2 Platform B



Afb. 5: Platform B







Draagcapaciteit

Bouwlift

max. 1200 kg

Transportplatform

max. 1200 kg / 7 personen

1100 kg + 1 1000 kg + 2 900 kg + 3 800 kg + 4 700 kg + 5 600 kg + 6 500 kg + 7 

Montage

600 kg

Afmetingen / benodigde ruimte

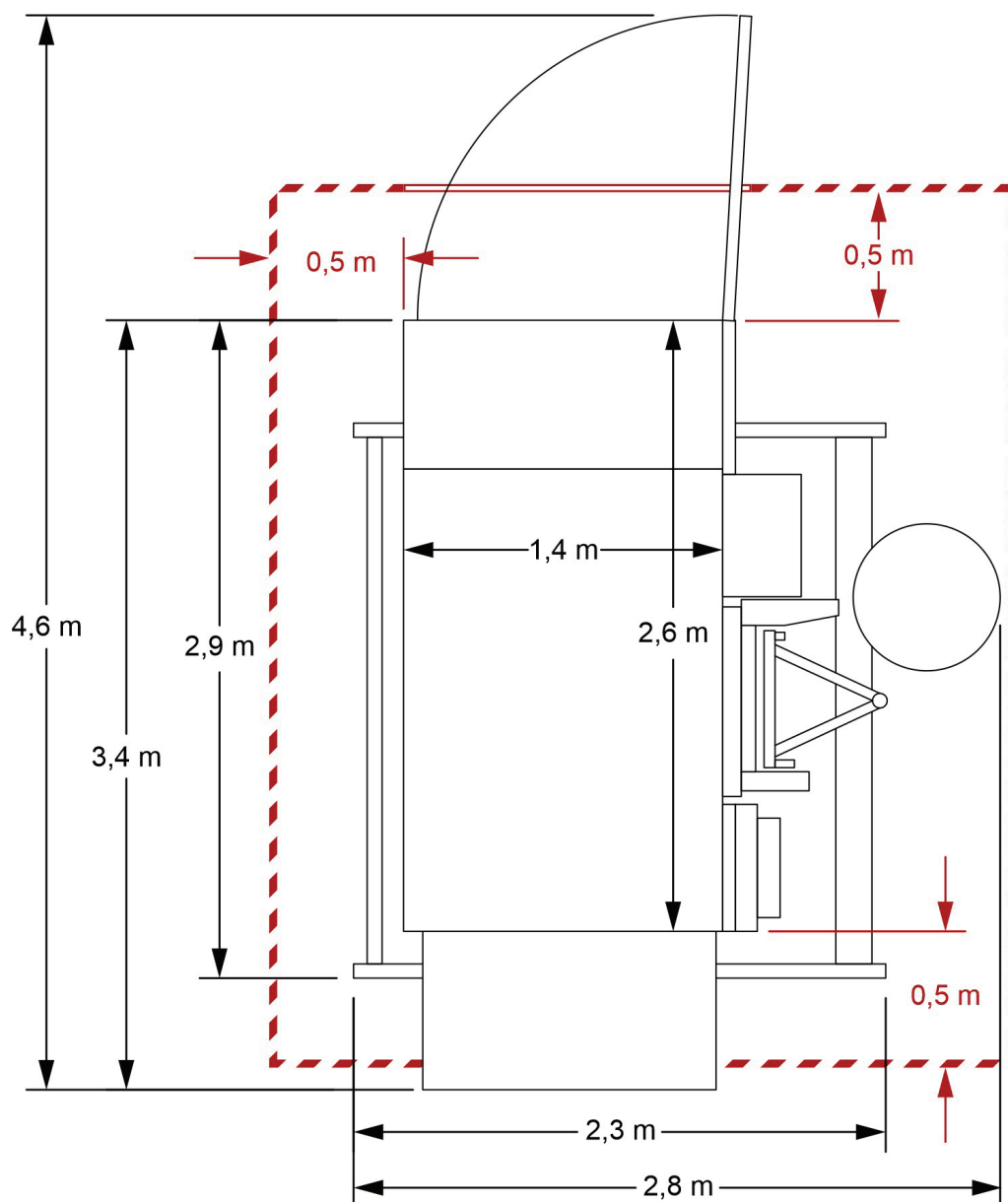

Afb. 6: Benodigde ruimte platform B

Hoogte 2,32 m (2,75 m met dak)

Aantal toegangen 1 x laden
1 x lossen

Gewichten

Basiseenheid met platform 1250 kg
Dak 81 kg
Bodembeschermer 24,2 kg

3.8.3 Platform C

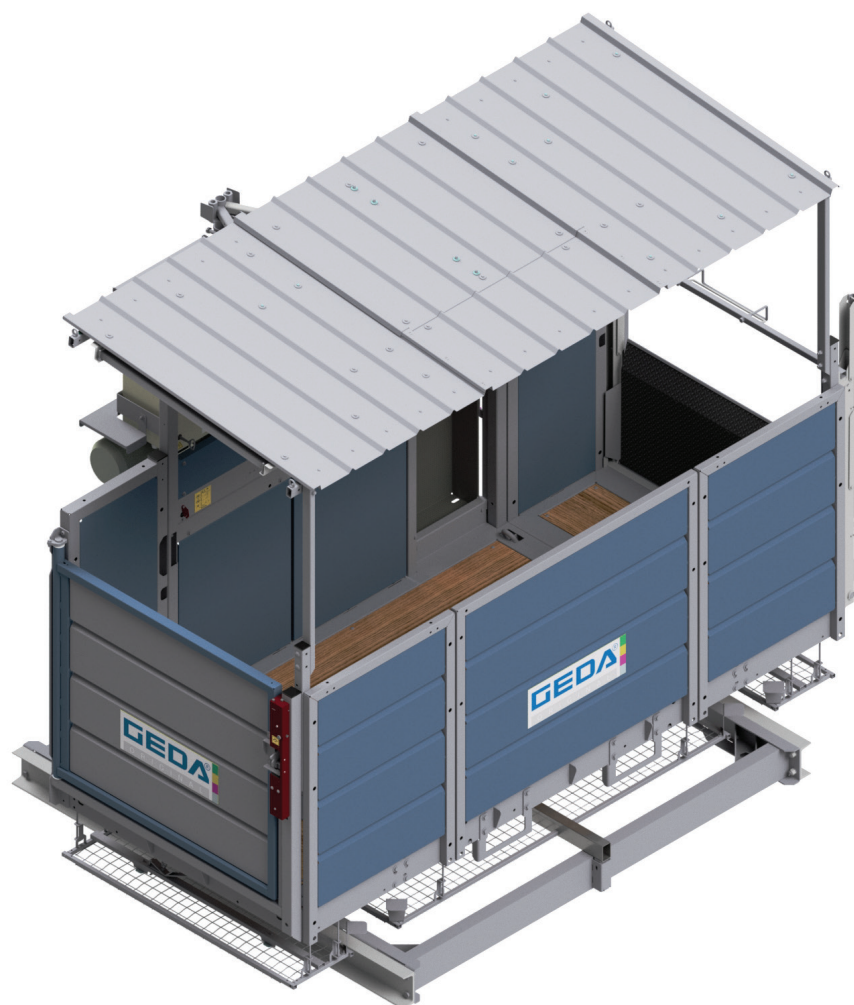

Afb. 7: Platform C

Draagcapaciteit

Bouwlift

max. 1000 kg

Transportplatform

max. 1000 kg / 7 personen

900 kg + 1 

800 kg + 2 

700 kg + 3 

600 kg + 4 

500 kg + 5 

400 kg + 6 

300 kg + 7 

Montage

600 kg

Afmetingen / benodigde ruimte

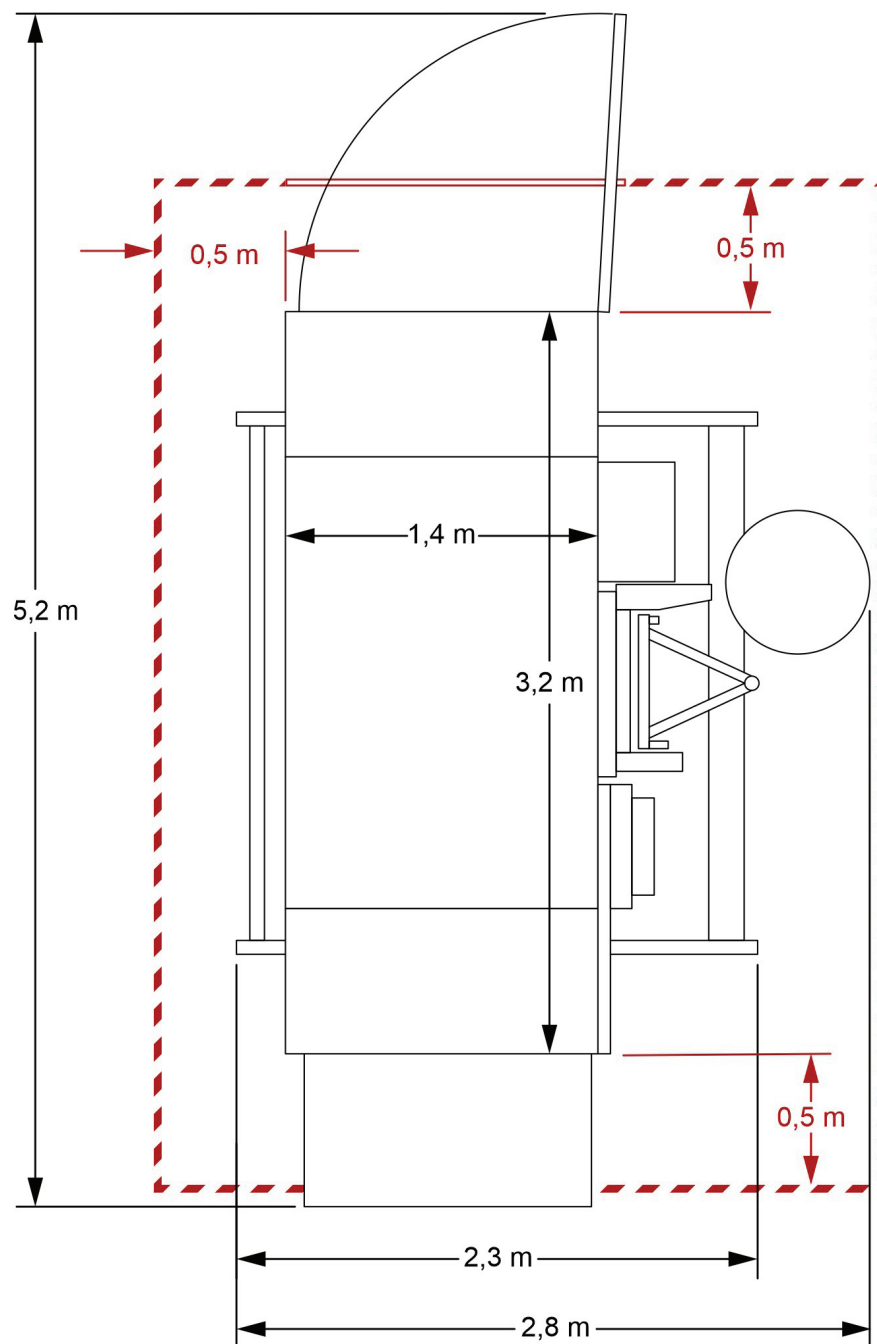

Afb. 8: Benodigde ruimte platform C

Hoogte	2,32 m (2,75 m met dak)
Aantal toegangen	1 x laden 1 x lossen

Gewichten

Basiseenheid met platform	1330 kg
Dak	95 kg
Bodembeschermrooster	31,4 kg
Extra montagebrug	40 kg

3.8.4 Platform C "1500 kg"



Afb. 9: Platform C 1500 kg

Draagcapaciteit

Bouwlift

max. 1500 kg

Transportplatform

max. 1500 kg / 7 personen

1400 kg + 1 

1300 kg + 2 

1200 kg + 3 

1100 kg + 4 

1000 kg + 5 

900 kg + 6 

800 kg + 7 

Montage

600 kg

Afmetingen / benodigde ruimte

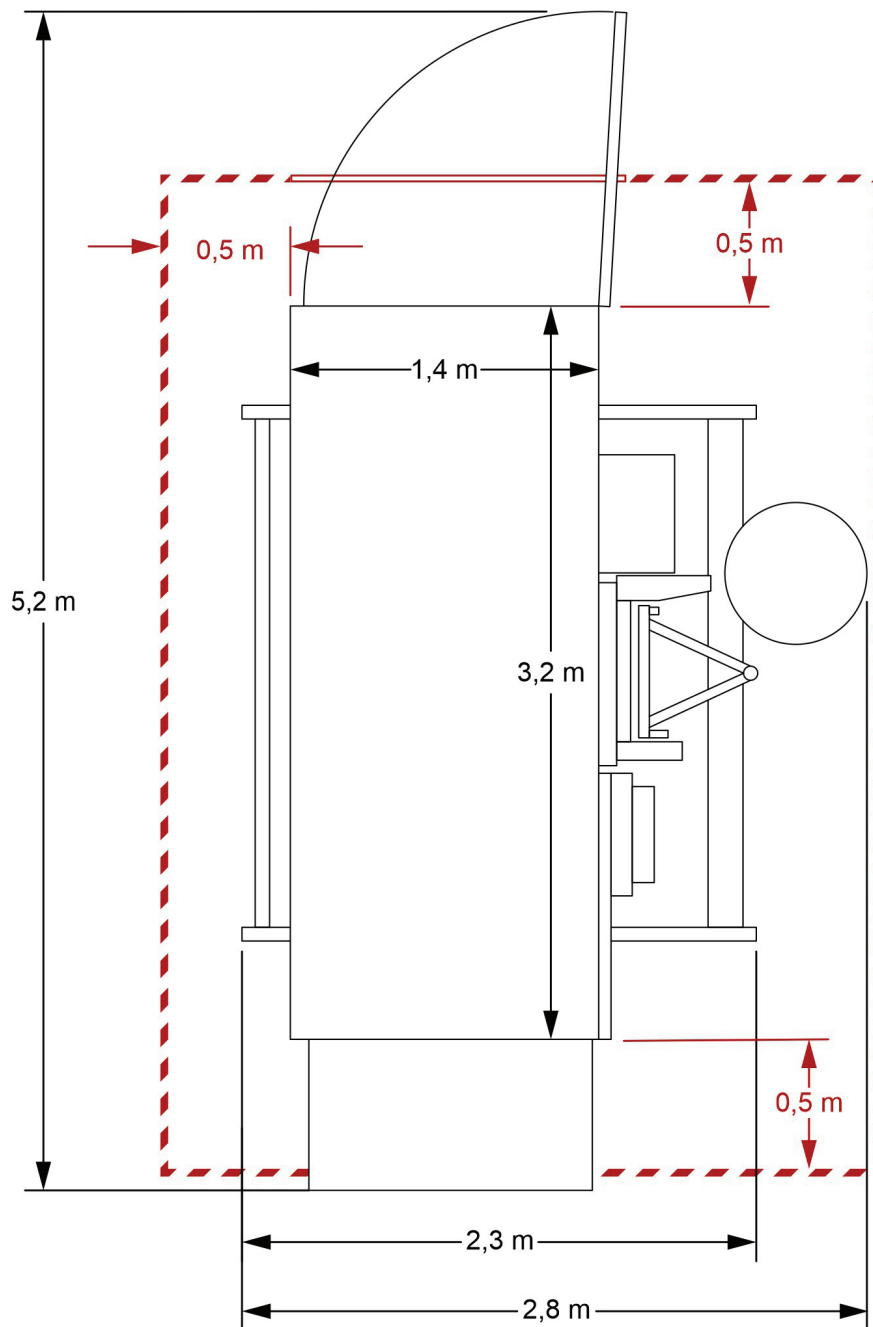

Afb. 10: Benodigde ruimte platform C 1500 kg

Hoogte 2,32 m (2,75 m met dak)

Aantal toegangen 1 x laden
1 x lossen

Gewichte

Basiseenheid met platform 1255 kg
Dak 95 kg
Bodembeschermrooster 31,4 kg
Extra montagebrug 40 kg







Platform "C 1500 kg" met vleugeldeuren (optie)*Afb. 11: Platform C met vleugeldeuren***Draagcapaciteit**

Bouwlift

max. 1500 kg

Transportplatform

max. 1500 kg / 7 personen

1400 kg + 1 1300 kg + 2 1200 kg + 3 1100 kg + 4 1000 kg + 5 900 kg + 6 800 kg + 7 

Montage

600 kg

Afmetingen / benodigde ruimte

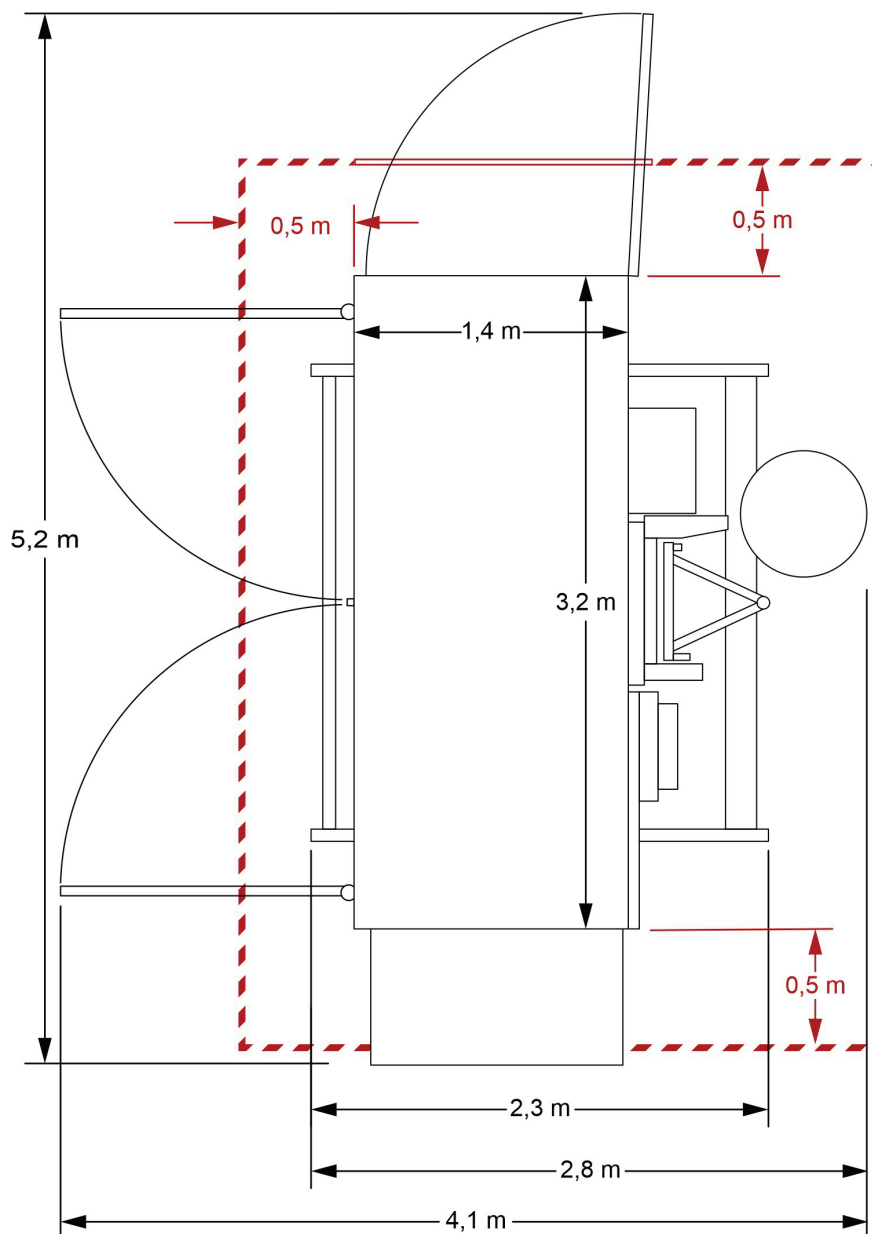

Afb. 12: Benodigde ruimte platform C met vleugeldeuren

Hoogte	2,32 m (2,75 m met dak)
Aantal toegangen	2 x laden 1 x lossen

Gewichten

Basiseenheid met platform	1303 kg
Dak	95 kg
Bodembeschermrooster	31,4 kg
Extra montagebrug	40 kg

4 Gebruik

De 1200 Z/ZP 2 mag alleen door een door de ondernemer aangewezen en bevoegde persoon worden bediend. Deze persoon moet met de bedieningsinstructies vertrouwd zijn, over voldoende ervaring beschikken en over de bestaande gevaren in de omgang met de hijs- en hefwerktuigen zijn geïnstrueerd.

Zie hoofdstuk 1.8 Reglementair gebruik

4.1 Veiligheid tijdens het gebruik

- Hoofdstuk 2 Algemene veiligheidsinformatie tevens in acht nemen.
- Platform zo mogelijk in het midden beladen, draagcapaciteit van de machine in acht nemen.
 - Het platform moet steeds zo worden beladen, dat toegangen voor laden en lossen en de bedieningsplaats vrij blijven.
 - Lading moet veilig op het platform worden geplaatst. Materiaal dat kan omvallen of wegglijden of hoger is dan het platform moet worden geborgd (denk ook aan plotseling opstekende wind).
 - Elementen die veel ruimte in beslag nemen, mogen niet over het platform uitsteken.
- Niet onder het platform komen of werken!
- Geen voorwerpen onder het platform leggen.
 - Materiaal op een veilige afstand van min. 50 cm (20") van bewegende onderdelen van de machine opslaan.
- Etagebeveiligingsdeuren mogen alleen na het volledig openklappen van de laad-/losklep kunnen worden geopend.
- Indien het beladen platform tijdens het in werking zijn door een storing blijft staan, is het bedieningspersoneel verplicht om de lading te bergen. - Laat een beladen platform nooit onbeheerd staan!
- In de volgende gevallen mag niet met het transportplatform worden gewerkt:
 - temperaturen onder -20°C resp. boven +40°C.
 - schade of andere storingen.
 - als de periodieke inspectie/inspecties tussendoor niet werden uitgevoerd (zie onderhoudshandleiding).

⚠ GEVAAR



Levensgevaar

- Bij brand niet gebruiken!

4.1.1 Speciale veiligheidsinstructies voor het gebruik als lift voor bouwmateriaal

- De lift voor bouwmateriaal moet buiten de gevarenzone worden bediend.
- De bedienende persoon moet het platform altijd kunnen observeren.
- Het transport van personen is verboden!
- Voor het uitvoeren van montage- en onderhoudswerkzaamheden omschakelen op transportplatform.

4.1.2 Speciale veiligheidsinstructies voor het gebruik als transportplatform

- De bediening van het transportplatform gebeurt uitsluitend vanuit de platformbesturing.
- In de buurt van de grond moet extra worden opgelet.
- Er mogen maximaal 7 (inclusief platform operator) meeliften, waarbij het aandeel van het getransporteerde materiaal evenredig verlaagd word.
- Gevolg geven aan de instructies van de platform operator.
- Niet over de platformwanden grijpen of leunen.
- Niet over meegenomen materiaal heen klimmen.

Informatie over het gebruik volgens EN16719

⚠ WAARSCHUWING	
	<p>Gevaar voor letsel</p> <p>Gevaar voor letsel door vallende onderdelen of onvakkundige beveiliging van de gevarenzone.</p> <ul style="list-style-type: none"> ➤ Personen transporteren alleen met <ul style="list-style-type: none"> - gemonteerd dak - afzetting en bodembeschermerooster of - grondkooi 1,10 m met slagboom en bodembeschermerooster of - grondkooi 2,00 m met schuifdeur - gesloten etagebeveiligingsdeur

4.2 Inbedrijfstelling

- 1 Hoofdschakelaar
- 2 Controlelamp gereed voor gebruik
- 3 Contactdoos [blauw] voor besturing vanuit het bodemstation resp. handmatige besturing
- 4 Contactdoos [rood] voor elektrische module op de etagebeveiligingsdeuren (of blindstekker tijdens de montage)

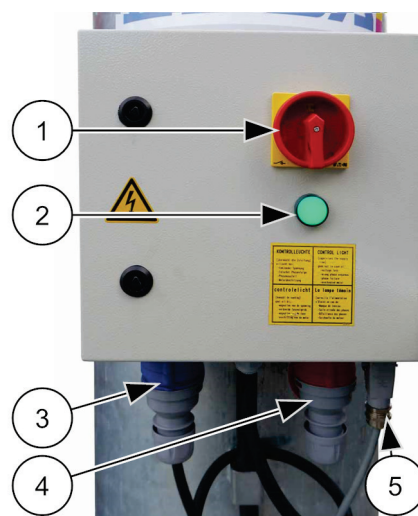

Afb. 13: Schakelkast bodemstation

Alleen met grondkooi 2,00 m met schuifdeur

- 5 Connector [grijs] voor grondkooi 2 m met schuifdeur (of blindstekker zonder deze grondkooi)



De ingestoken besturing van de grondkooi 2,00 m schakelt automatisch de veiligheidsfuncties (stop en waarschuwingssignaal) voor de onderste veiligheidszone uit.

- Hoofdschakelaar in de stand „I“ [ON] draaien.
 - ✓ Ter bevestiging brandt de groene controlelamp (2).

Schakelkast slede

- De sleutelschakelaar (10) in de stand 0 draaien en sleutel eruit trekken.

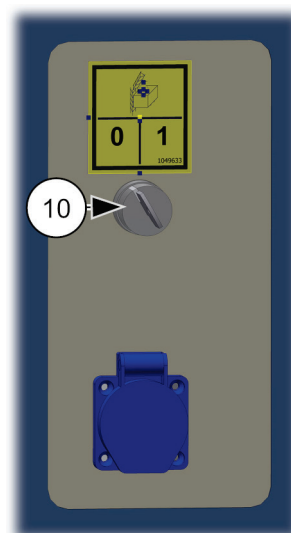

Afb. 14: Keuzeschakelaar bedrijfsmodus bedrijf



Teneinde een verkeerde bediening tijdens het gebruik te voorkomen moet de sleutel eruit worden getrokken.

4.2.1 Veiligheidscontrole vóór begin van het werk

Lifftest met een **leeg** platform uitvoeren en controleren of het hele traject vrij is.

Het platform moet direct stoppen als

- een **NOOD-STOP**-slagknop wordt ingedrukt.
- de **OMHOOG**-eindschakelaar wordt bereikt.
- de **OMLAAG**-eindschakelaar wordt bereikt.
- de **NOOD**-eindschakelaar wordt bereikt.
- de slede het einde van de mast heeft bereikt.
- de UIT-knop op de elektrische module van de etagebeveiligingsdeur (indien aanwezig) wordt ingedrukt.

Het platform mag niet gaan verplaatsen als

- het te vol is geladen (rode controlelamp brandt).
- de slagboom met losklep is geopend.
- de laaddeur / laadklep is geopend.
- de montagebescherming is neergelaten.
- de vangvoorziening in werking is gesteld.
- de etagebeveiligingsdeur is geopend (alleen bij gebruik van de elektrische module).
- een montagebrug is geopend.

Functietest van het waarschuwingssignaal

- Het platform moet, van boven komende, aan de onderste veiligheidszone stoppen. Vervolgens moet er gedurende ca. 3 seconden een waarschuwingssignaal weerklinken. (gedurende deze tijd is de besturing geblokkeerd). Het waarschuwingssignaal moet tevens bij elke start (**OMHOOG** en **OMLAAG**) binnen deze veiligheidszone weerklinken.

Bij het gebruik als lift voor bouw materiaal mag het platform niet automatisch verder bewegen als

- de keuzeschakelaar op de besturing van het bodemstation in de stand "I" staat.
- het platform zich in de buurt van de bodem bevindt - onafhankelijk van de stand van de keuzeschakelaar.



In de buurt van de bodem (in de onderste veiligheidszone) mag het als lift voor bouw materiaal gebruikte platform niet vanuit de etagebeveiligingsdeur bediend kunnen worden.

4.3 Bediening / werking

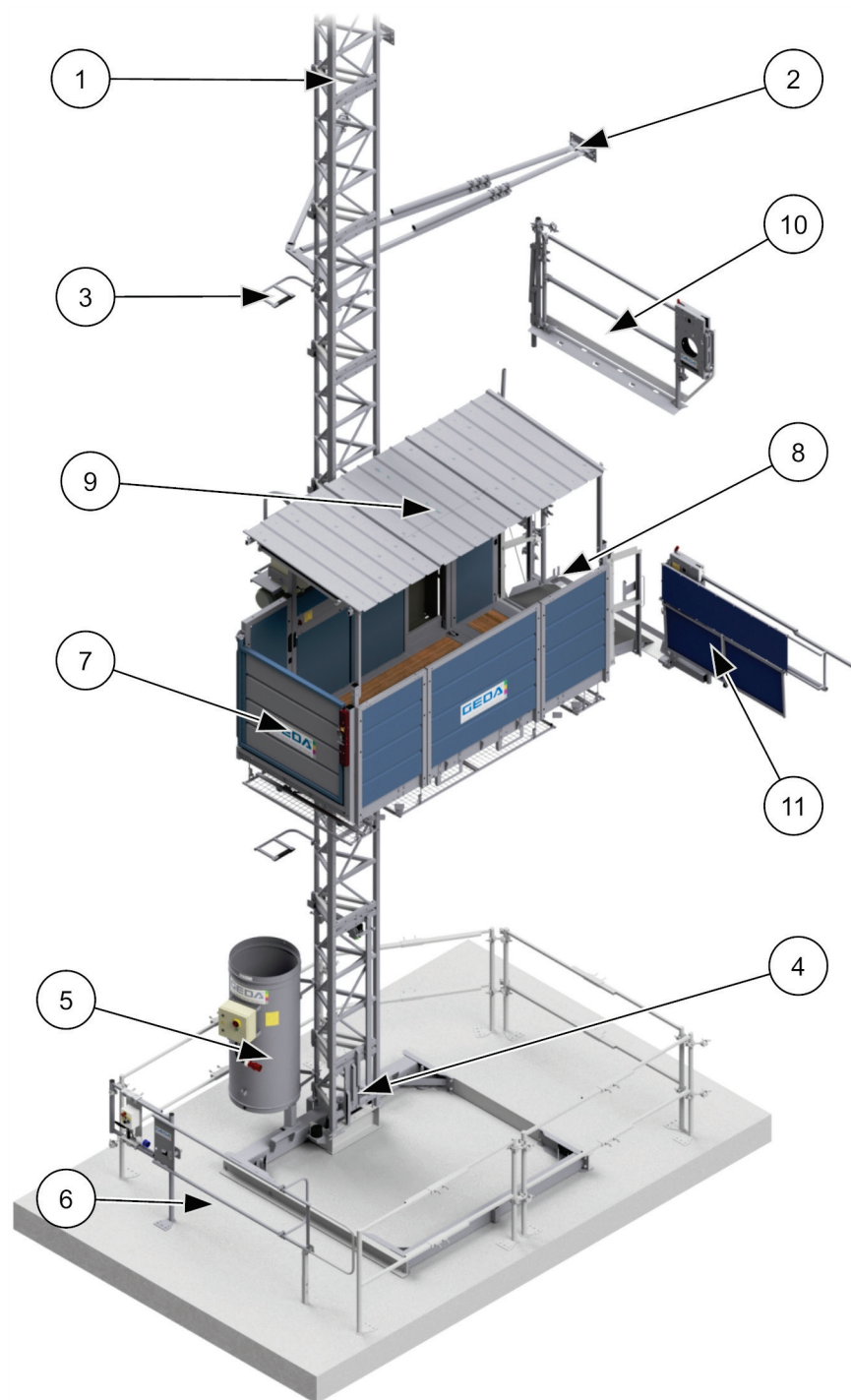

Afb. 15: Overzicht machine

- | | | | |
|---|-----------------------------|----|--|
| 1 | Mastsegment | 7 | Platformtoegang bodemstation (klep/deur) |
| 2 | Mastverankering | 8 | Platformtoegang gebouw (slagboom met laadklep) |
| 3 | Kabelgeleider | 9 | Dak |
| 4 | Basismast met voetonderdeel | 10 | Etagebeveiligingsdeur "Standaard" |
| 5 | Kabelbox | 11 | Etagebeveiligingsdeur "Comfort" |
| 6 | Grondkooi | | |

4.3.1 Beveiliging van de onderste halte (bodestation)

De onderste halte moet tegen toegang door onbevoegden worden beveiligd en gemarkeerd.

⚠ GEVAAR	
	<p>Levensgevaar door dalend platform</p> <ul style="list-style-type: none"> ➤ Tijdens het gebruik nooit binnen de afzetting/grondkooi verblijven. ➤ Bij werkzaamheden binnen de grondkooi de hoofdschakelaar uitschakelen en beveiligen tegen inschakelen. Evt. platform borgen resp. bij permanente machines de neerzetvoorziening activeren.

Gebruik van het transportplatform volgens EN16719

- Met een gemonteerd bodembeschermrooster onder het platform is een afzetting als beveiliging van het bodestation voldoende.
- Zonder bodembeschermrooster moet een grondkooi 1,10 m met een door een eindschakelaar bewaakte slagboom of een grondkooi 2,00 m met schuifdeur worden gemonteerd.



Zonder afzetting of grondkooi mag het transportplatform niet worden gebruikt.

⚠ WAARSCHUWING	
	<p>Gevaar voor letsel</p> <ul style="list-style-type: none"> ➤ De afstand van de afzetting/grondkooi en tot bewegende delen van de lift moet ten minste 0,5 m en mag maximaal 2,0 m bedragen.

4.3.1.1 Afzetting



De afzetting mag alleen in combinatie met het gemonteerde bodembeschermrooster worden gebruikt!

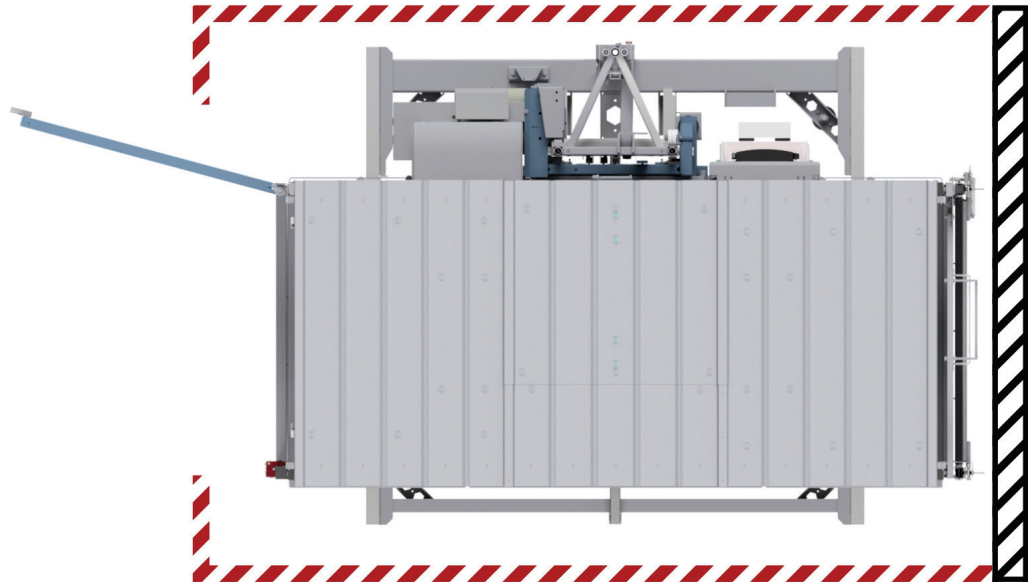

Afb. 16: Afzetting

⚠ WAARSCHUWING



Gevaar voor letsel door geen zicht

- Het bedieningspersoneel moet te allen tijde controleren of het traject naar het bodemstation vrij is!

4.3.1.2 Grondkooi 1,10 m met slagboom (optie)

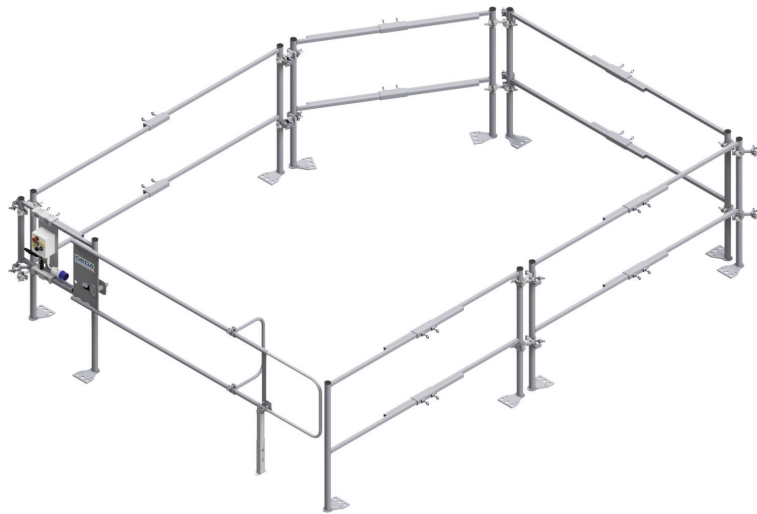

Afb. 17: Grondkooi 1,10 m met slagboom

Hoogte = 1,10 m

Afstand tot bewegende delen van de lift = min. 0,5 m

Openen

- Slagboom naar boven zwenken.

Sluiten

- Slagboom neerlaten totdat deze op de paal van de grondkooi rust.



Het platform kan alleen met gesloten slagboom van de grondkooi worden bewogen.

De slagboom kan naar keuze naar links resp. rechts openend worden geïnstalleerd.

De montage van de grondkooi 1,10 m met slagboom is uitvoerig beschreven in een aparte montagehandleiding.

⚠ WAARSCHUWING



Gevaar voor letsel door geen zicht

- Het bedieningspersoneel moet te allen tijde controleren of het traject naar het bodemstation vrij is!

4.3.1.3 Schuifdeur voor grondkooi 2,00 m (optie)

Als alternatief voor de grondkooi 1,10 m met slagboom kan de grondkooi 2,00 m met schuifdeur worden gemonteerd.

De schuifdeur voor de grondkooi wordt gemonteerd aan de toegangszijde en moet ter plaatse bijv. met een bouwhek rondom de basiseenheid worden uitgebreid.



De schuifdeur van de grondkooi kan alleen worden geopend als het platform op het bodemstation staat.



Afb. 18: Schuifdeur voor grondkooi gesloten

Na de montage van deze 2 m hoge grondkooi kan het platform zonder wachteindschakelaar (t.h.v. de onderste veiligheidszone) direct naar het bodemstation worden gestuurd.



Het platform kan alleen met gesloten schuifdeur worden bewogen. De schuifdeur van de grondkooi kan naar keuze naar links resp. rechts openend worden geïnstalleerd.

De montage van de schuifdeur is uitvoerig beschreven in de montagehandleiding van de schuifdeur (ML018).

Openen

- Knop (1 / 2) indrukken en ingedrukt houden totdat de deur uit het slot is geschoven.

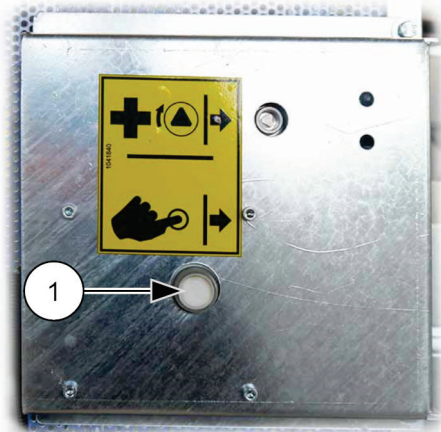

Afb. 19: Schuifdeur slot ontgrendelen

- Schuifdeur aan de deurgreep (3) resp. aan de beschermbeugel (4) open schuiven.

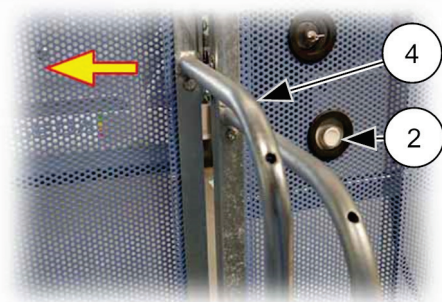

Afb. 20: Schuifdeur openen

Sluiten

- Schuifdeur aan de deurgreep (3) resp. aan de beschermbeugel (4) dicht schuiven, tot deze in het deurslot vastklikt.

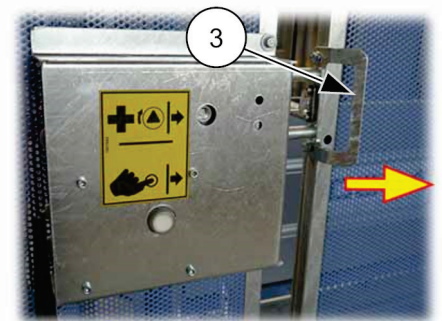

Afb. 21: Schuifdeur sluiten

De laadklep van het platform kan alleen worden geopend bij geopende schuifdeur.

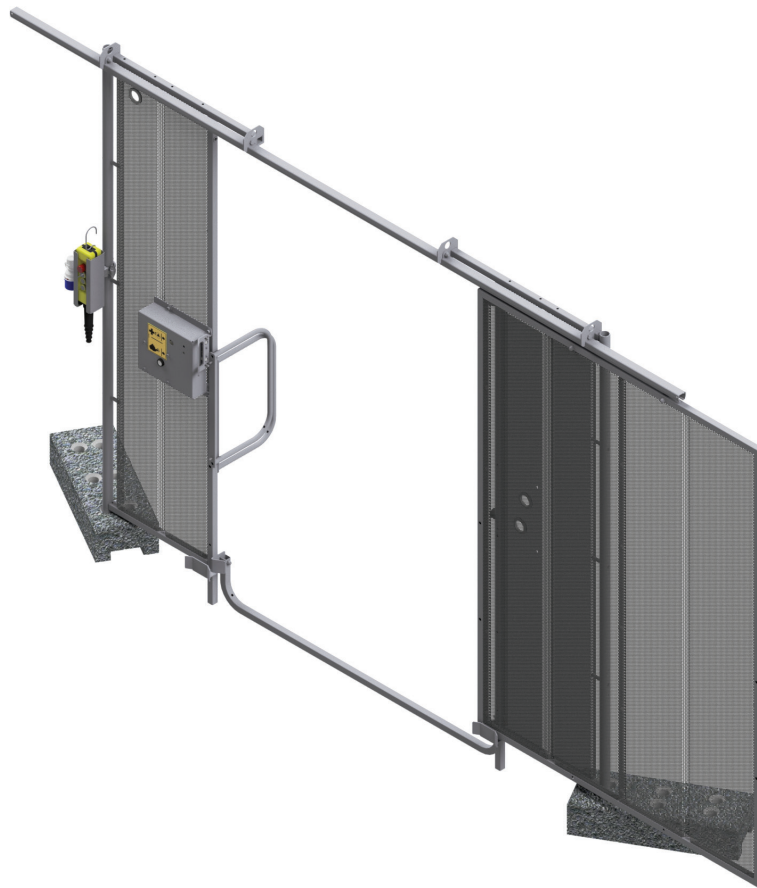

Afb. 22: Schuifdeur voor grondkooi geopend



Gebruik met schuifdeur en hoge grondkooi

- Beweging OMLAAG zonder aan de onderste veiligheidszone te stoppen.
- Besturing vanuit de etage tot het bodemstation.

Noodontgrendeling

Deurslot van buiten

- Driekantsleutel (2) op de driekantpen (1) van het deurslot steken en met de wijzers van de klok mee (rechtsom) draaien totdat de schuifdeur kan worden geopend.

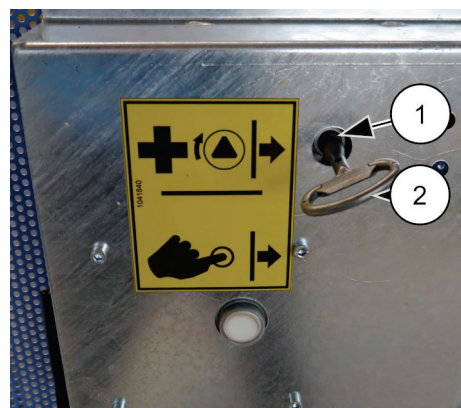

Afb. 23: Schuifdeur noodontgrendeling van buiten



Na de noodontgrendeling moet de driekantsleutel tegen de wijzers van de klok in (linksom) worden teruggezet!

Deurslot van binnen

- Bedieningshendel (3) in de tegengestelde richting draaien om het deurslot te ontgrendelen.

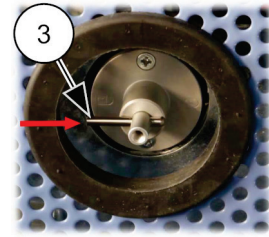

Afb. 24: Deurslot ontgrendeld

- Na de noodontgrendeling de bedieningshendel (3) weer terugdraaien.

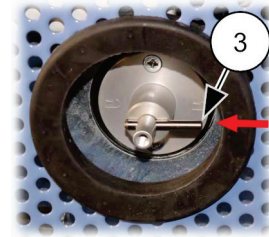

Afb. 25: Deurslot vergrendeld

4.3.2 Platformtoegang bodemstation



Deze toegang tot het platform kan alleen worden geopend als het platform door de OMLAAG-eindschakelaar is gestopt en zich aan het bodemstation bevindt.



Afb. 26: platformtoegang bodemstation

4.3.2.1 Laaddeur / laadklep van buiten openen/sluiten

- Laaddeur met één hand naar binnen drukken / trekken.
- Vergrendelingshaak (1) optillen / neerlaten.
- Laaddeur openen en voorzichtig neerlaten.

resp.

- Laaddeur / laadklep sluiten en naar binnen drukken totdat de vergrendelingshaak is vastgeklikt.

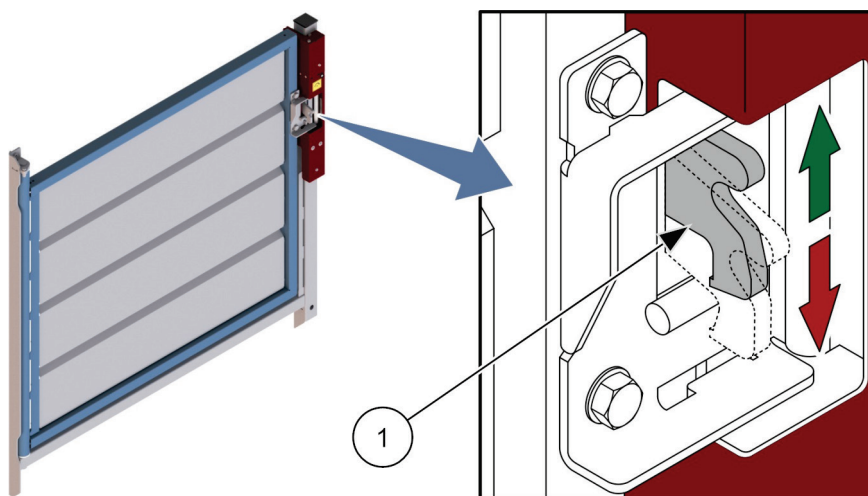

Afb. 27: van buiten openen/sluiten

van binnen openen/sluiten

- Laaddeur met één hand naar binnen trekken.
- Vergrendelingshaak (1) optillen / neerlaten.
- Laaddeur openen en voorzichtig neerlaten.

resp.

- Laaddeur / laadklep sluiten en naar binnen drukken totdat de vergrendelingshaak is vastgeklikt.

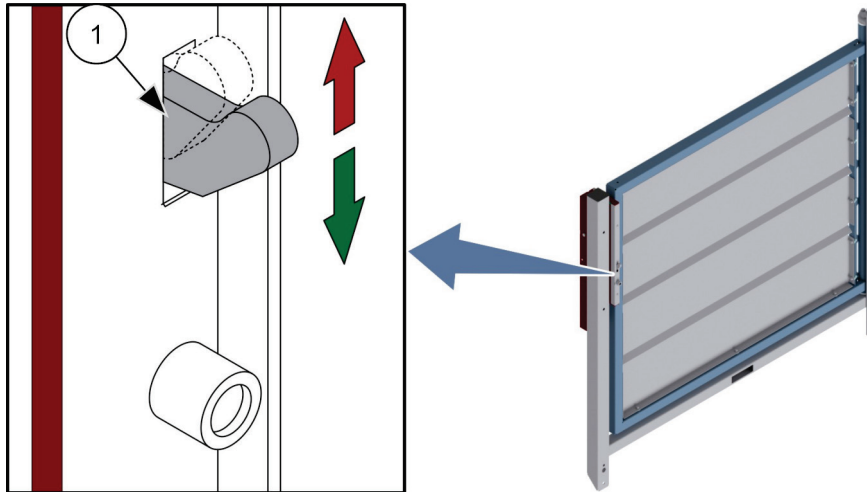

Afb. 28: van binnen openen/sluiten

Noodontgrendeling

Bij stroomuitval kan de toegang tot het platform op het bodemstation handmatig worden ontgrendeld.

Laadklep/deur openen

- Driekantsleutel (3) in het slot steken en rechtsom draaien.
- Vergrendelingshaak (2) optillen / neerlaten en laadklep (1) / laaddeur (4) voorzichtig openen.
- Sleutel (3) eruit trekken.

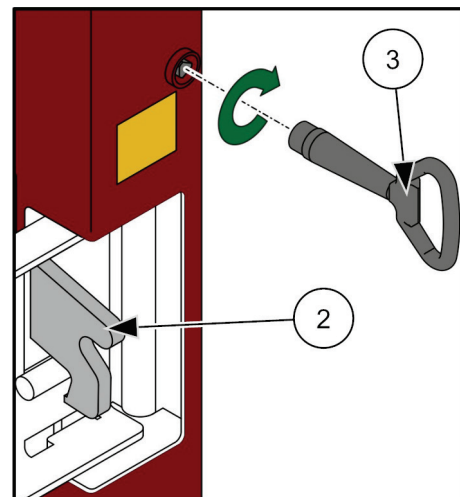

Afb. 29: Noodontgrendeling laadklep / laaddeur

4.3.2.2 Platformtoegang voorzijde

Aan de voorzijde van het platform kan bovendien een laaddeur resp. een laadklep worden gemonteerd.

Het openen en sluiten is in het hoofdstuk 4.3.2.1 Laaddeur / laadklep beschreven!

Platform "C 1500 kg" met vleugeldeuren (optie)

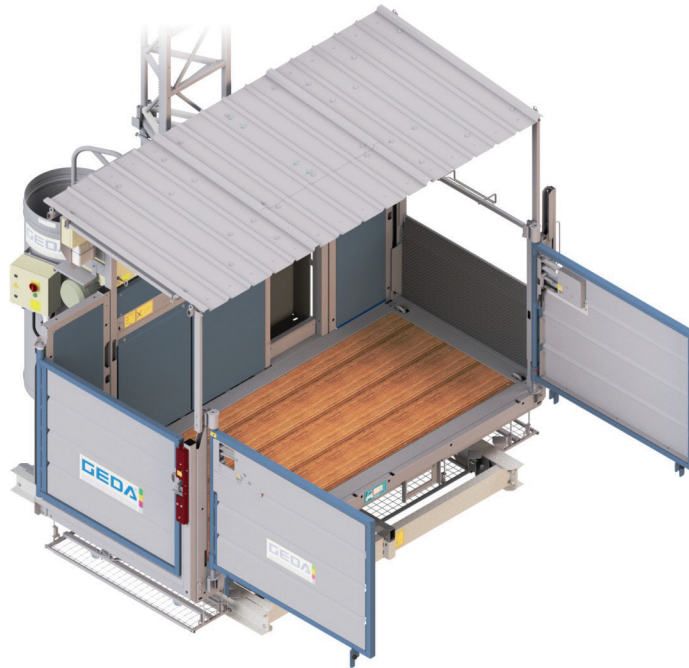

Afb. 30: platformtoegang voorzijde

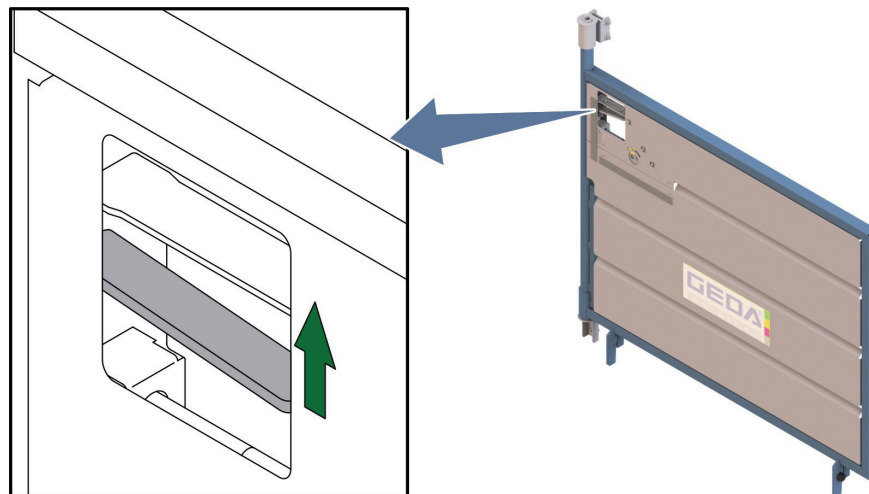

Afb. 31: vleugeldeur openen/sluiten

Openen

- Ontgrendelingshendel (1) omhoog trekken en deur openen.

Sluiten

- Deur sluiten en naar beneden drukken totdat de vergrendeling (2) vastklikt.

Noodontgrendeling

Bij stroomuitval kan de toegang tot het platform op het bodemstation handmatig worden ontgrendeld.

Laadklep/deur openen

- Driekantsleutel (3) in het slot steken.
- Sleutel draaien en tegelijkertijd op de deurvergrendelingshefboom (1) drukken.
- Sleutel (3) eruit trekken.

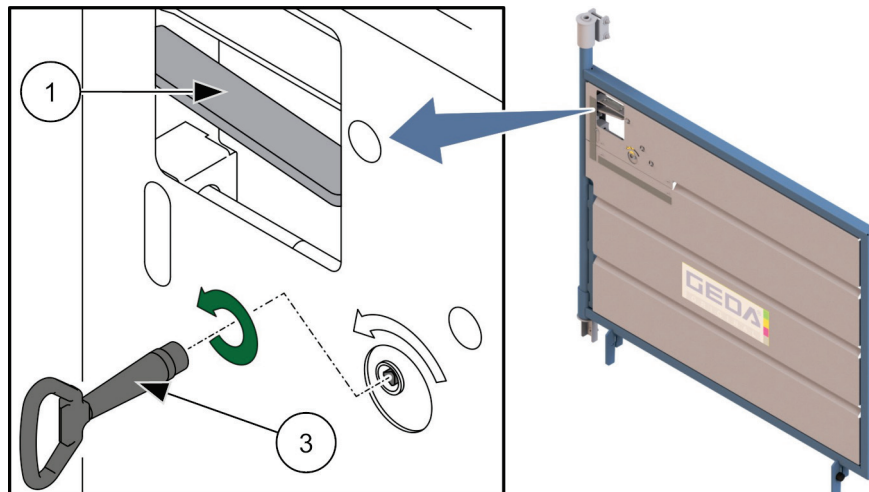

Afb. 32: Noodontgrendeling laadklep / laaddeur buiten

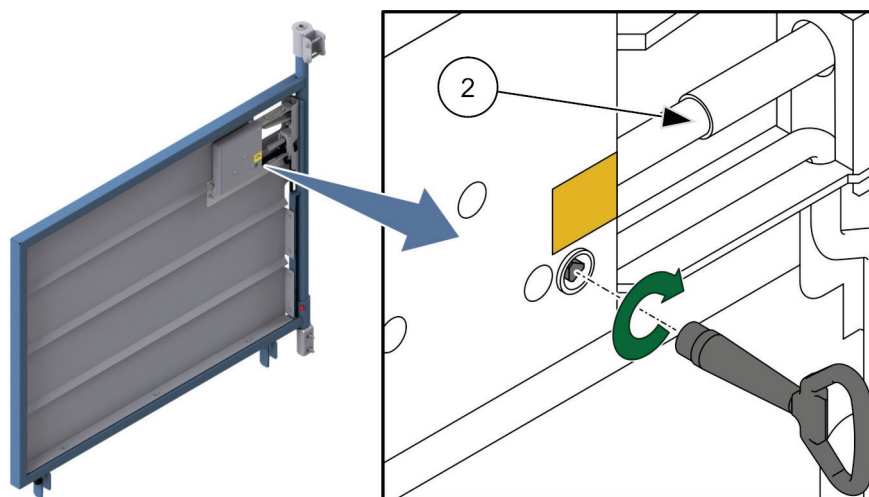

Afb. 33: Noodontgrendeling laadklep / laaddeur binnen

2 Vergrendelingsbout

- De driekantsleutel loslaten en eruit trekken.
 - ✓ Toegang tot het platform kan worden geopend.

4.3.3 Toegang tot het platform etage

De toegang tot de etage / naar de steiger is beveiligd met een slagboom.

Bij het openen van de slagboom klapt de laadklep automatisch naar beneden.

De geopende laadklep ontgrendelt de etagebeveiligingsdeur.

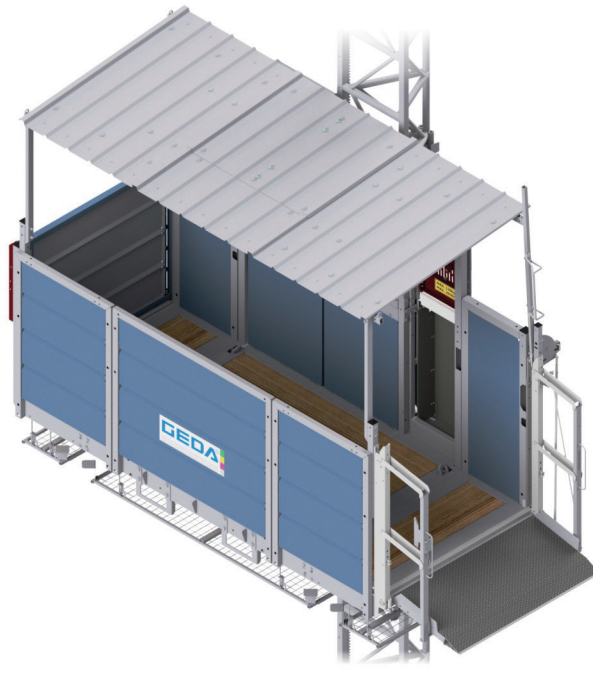

Afb. 34: Toegang tot het platform etage

4.3.3.1 Slagboom met mechanische vergrendeling

De slagboom mag alleen worden geopend als het platform zich op een etage voor een etagebeveiligingsdeur bevindt.



Teneinde de slagboom te kunnen openen zijn er twee gescheiden handelingen nodig.

Openen

- Beugel van de slagboomvergrendeling (2) naar de handgreep van de slagboom (3) drukken.
- Slagboom (1) omhoog zwenken.

De laadklep wordt geopend.

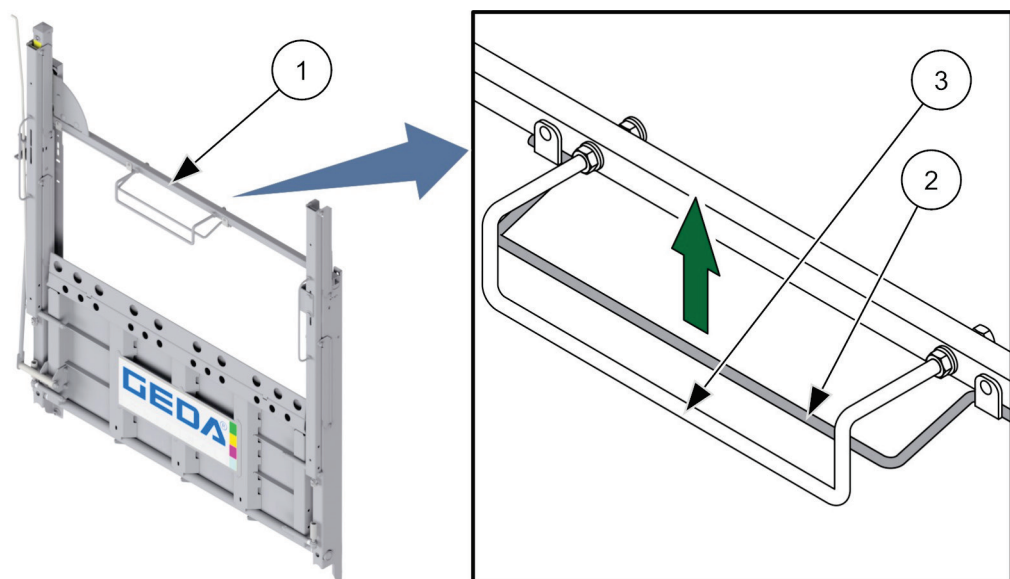

Afb. 35: Slagboom met mechanische vergrendeling openen

Sluiten

- Slagboom (1) neerlaten totdat deze in de vergrendeling vastklikt.

De laadklep sluit automatisch.

4.3.3.2 Slagboom met elektromechanische vergrendeling

Optie als vervanging voor de slagboom met mechanische vergrendeling.

De slagboom is te allen tijde vergrendeld en wordt op de etage (door de ETAGE stoprail) automatisch ontgrendeld. De slagboom met laadplatform kan alleen op een etage voor een etagebeveiligingsdeur worden geopend.

Openen

- Slagboom (1) naar boven zwenken.

De laadklep opent automatisch en ontgrendelt de etagebeveiligingsdeur.

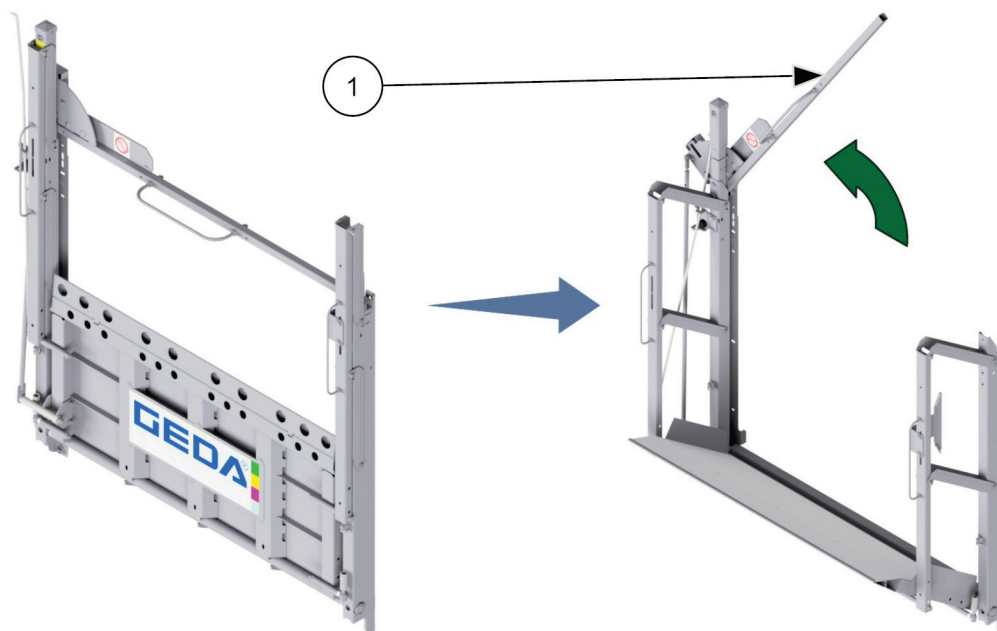

Afb. 36: Slagboom met elektromechanische vergrendeling openen/sluiten

Sluiten

- Slagboom (1) voorzichtig neerlaten totdat hij in de vergrendeling vastklikt.

Het laadplatform sluit automatisch.



De slagboom dient ca. 45° te zijn geopend teneinde de besturing op externe besturing om te schakelen.

Noodontgrendeling

- Driekantsleutel (2) in het slot steken.
- Sleutel met de wijzers van de klok mee draaien en tegelijkertijd de slagboom optillen.
- De sleutel loslaten en eruit trekken.
- Toegang tot het platform openen.

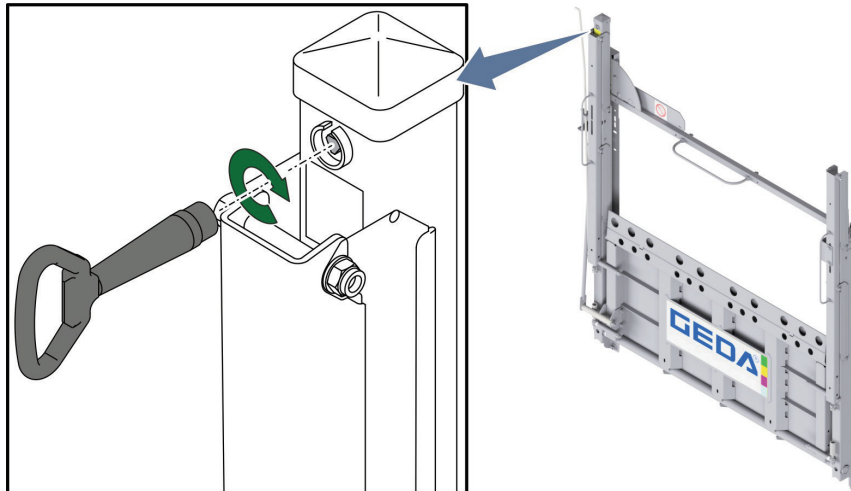

Afb. 37: Noodontgrendeling van de slagboom met elektromechanische vergrendeling buiten

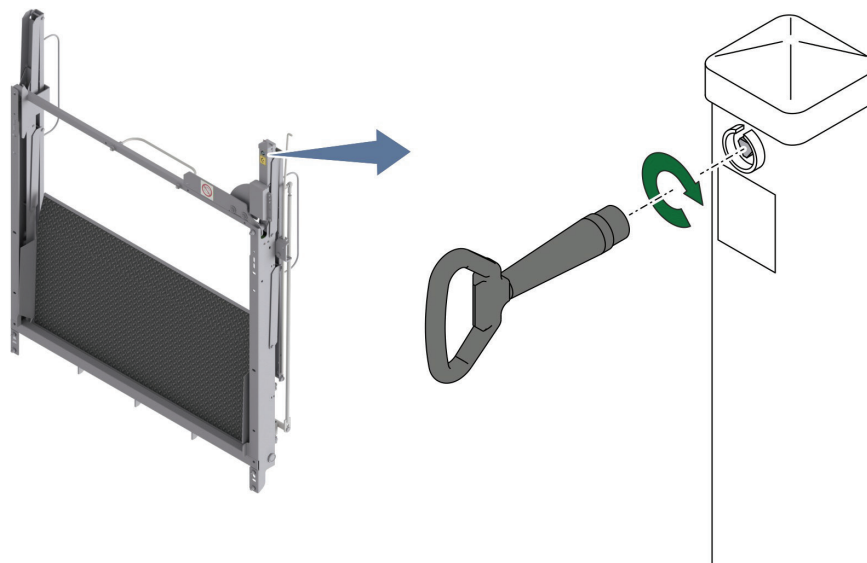

Afb. 38: Noodontgrendeling van de slagboom met elektromechanische vergrendeling binnen

4.3.4 Beveiliging van de laad- en losplaatsen

Op alle laad- en losplaatsen waar gevaar voor een val van een hoogte van meer dan 2 m bestaat, moeten valbeveiligingen worden aangebracht om het vallen van personen te voorkomen.

Voor de gekeurde en afgenomen GEDA-liften zijn alleen etagebeveiligingsdeuren toegestaan die in combinatie met het platform een veilige overgang naar het gebouw waarborgen.

GEDA-etagebeveiligingsdeuren, die met de GEDA transportplatforms zijn gekeurd en afgenomen, voldoen aan deze eisen.

Veilig werken

Open etagebeveiligingsdeur

Val van een etage

- Indien er een gesloten etagebeveiligingsdeur wordt verlangd, kan dit met een ombouwset voor de etagebeveiligingsdeur "Standaard", "Standaard Basic" en "Comfort" op een later tijdstip worden gerealiseerd!

4.3.4.1 Etagebeveiligingsdeur "Standaard / Standaard-Basic"

Etagebeveiligingsdeur "Standaard" zonder zeil / vulplaat



Deze etagebeveiligingsdeuren kunnen alleen na het volledig openklappen van de laadklep worden geopend.



Afb. 39: Etagebeveiligingsdeur Standaard nr. 01217 / 01268

Etagebeveiligingsdeur "Standaard" gesloten (vulplaat)

(optie volgens EN16719)



Deze etagebeveiligingsdeuren kunnen alleen na het volledig openklappen van de laadklep worden geopend.



Afb. 40: Etagebeveiligingsdeur "Standaard" gesloten (vulplaat)

Etagebeveiligingsdeur "Standaard" gesloten (zeil)

(optie volgens EN16719)

Met de ombouwset artikelnr. 1130276 kan de etagebeveiligingsdeur "Standaard" op een later tijdstip met een zeil worden gesloten.



Deze etagebeveiligingsdeuren kunnen alleen na het volledig openklappen van de laadklep worden geopend.

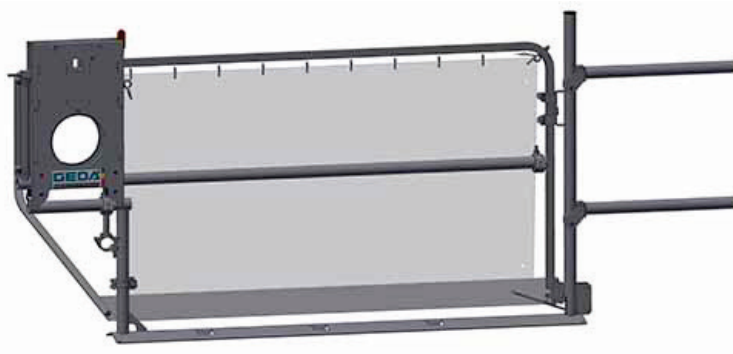

Afb. 41: Etagebeveiligingsdeur "Standaard" gesloten (zeil)

Openen

- De hendel (1A) in de richting van de pijl drukken en schuifdeur (1) openschuiven.

Sluiten

- Schuifdeur (1) dichtschuiven totdat de hendel (1A) naar beneden vastklikt.

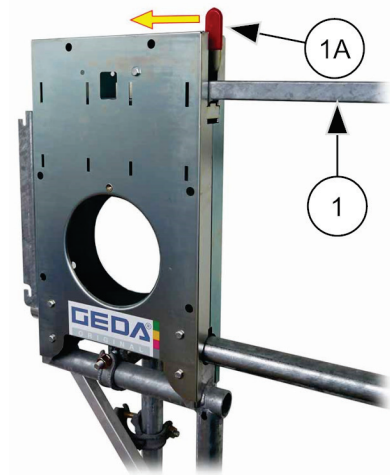

Afb. 42: Etagebeveiligingsdeur
"Standaard" openen/sluiten

4.3.4.2 Etagebeveiligingsdeur "Comfort"

Etagebeveiligingsdeur "Comfort" zonder zeil / vulplaat



Deze etagebeveiligingsdeur kan alleen worden geopend als de opengeklapte losklep op de drempel van de etagebeveiligingsdeur rust.



Afb. 43: Etagebeveiligingsdeur "Comfort" nr. 01212

Etagebeveiligingsdeur "Comfort" gesloten (vulplaat) (optie volgens EN16719)

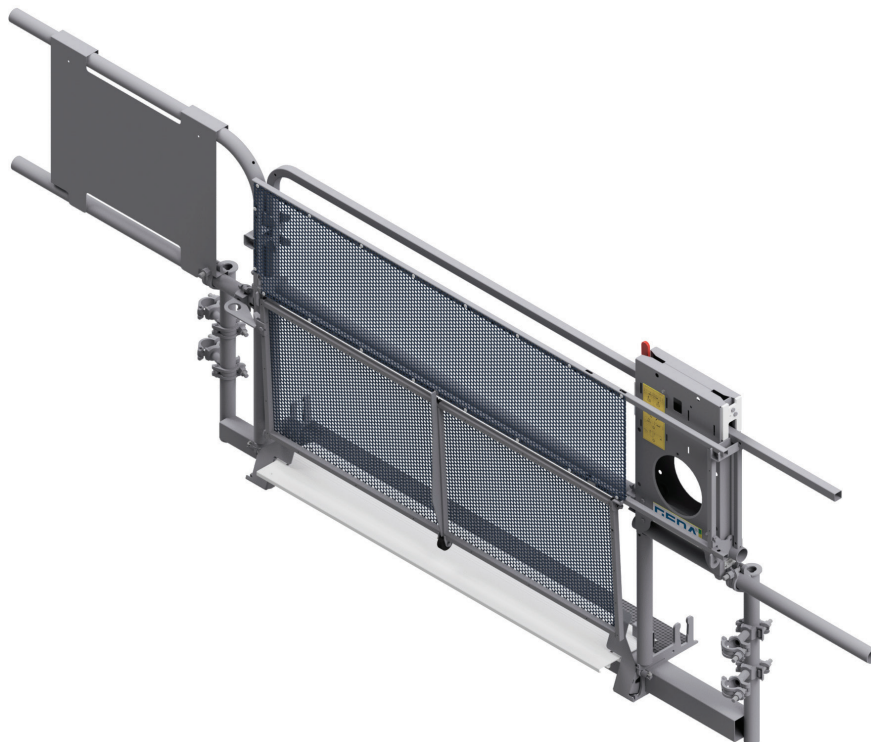

Afb. 44: Etagebeveiligingsdeur "Comfort" gesloten (vulplaat)

Etagebeveiligingsdeur "Comfort" gesloten (zeil)

(optie volgens EN16719)

Met de ombouwset artikelnr. 1130296 kan de etagebeveiligingsdeur "Comfort" op een later tijdstip met een zeil worden gesloten.

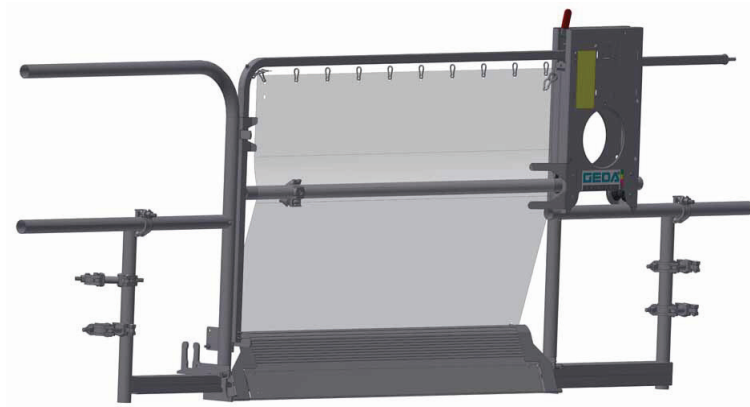

Afb. 45: Etagebeveiligingsdeur "Comfort" gesloten (zeil)

Openen

- De hendel (2A) in de richting van de pijl drukken en schuifdeur (2) openschuiven.

Sluiten

- Schuifdeur (2) dichtschuiven totdat de hendel (2A) naar beneden vastklikt.

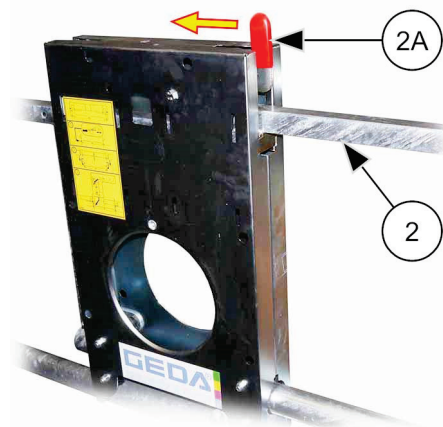

Afb. 46: Etagebeveiligingsdeur "Comfort" openen/sluiten

4.3.5 Besturingen

4.3.5.1 Beschrijving van de werking

De bedrijfsmodus „**Transportplatform**“ (platformbesturing) moet worden geactiveerd.

De platform operator moet de platformbesturing met de sleutelschakelaar van de platformbesturing steeds na het betreden van het platform activeren. Ter bevestiging brandt eveneens de respectievelijke controlelamp boven de platformbesturing.

De bedrijfsmodus „**Bowlift**“ (externe besturing) is automatisch geactiveerd.

Bij het verlaten van het platform wordt de bedrijfsmodus „Bowlift“ (externe besturing) automatisch geactiveerd. Ter bevestiging brandt de respectievelijke controlelamp boven de platformbesturing.

- De machine is uitgerust met een beveiliging tegen overbelasting. Deze schakelt bij overschrijden van de draagcapaciteit de beweging in beide richtingen uit en de rode controlelamp op de platformbesturing brandt.
- De hefsnelheid van het platform bedraagt vanuit de platformbesturing ca. 12 m/min resp. vanuit de externe besturingen ca. 24 m/min.
- De onderste veiligheidszone is speciaal beveiligd.
 - De hefsnelheid van het platform bedraagt slechts ca. 12 m/min.
 - De beweging **OMLAAG** is alleen mogelijk bij dodemansbediening.
 - Van boven komend stopt het platform aan de onderste veiligheidszone en vóór elke start in deze zone (**OMHOOG en OMLAAG**) weerklinkt gedurende ca. 3 seconden een waarschuwingssignaal.
 - In deze zone kan **vanuit de etagebesturing niet worden bewogen**.



Bij gebruikmaking van de grondkooi 2,00 m met schuifdeur vervalt de onderste veiligheidszone. Het platform kan dan met alle besturingen tot aan het bodemstation worden bewogen.

- De platformopeningen (slagboom, deur/laadklep, montagebescherming, montagebrug) zijn elektrisch bewaakt en onderbreken bij het openen het veiligheidscircuit zodat het platform direct stopt resp. niet vertrekt.
 - De toegang tot het bodemstation kan alleen worden geopend als het platform zich aan het bodemstation bevindt.
- Het traject van het platform wordt naar beneden door een **OMLAAG**-eindschakelaar en naar boven door een **OMHOOG**-eindschakelaar begrensd. Indien er foutief verder dan deze eindschakelaars wordt bewogen, onderbreekt de **NOOD-EIND**-eindschakelaar het **NOOD-STOP**-veiligheidscircuit. Verder bewegen vanuit de etage-eindschakelaar is in beide richtingen mogelijk.
- Tot de complete montage van de bouwlift behoren ook de veiligheidsvoorzieningen voor de laad- en losplaatsen (zie montagehandleiding).

Gebruik als lift voor bouw materiaal

De sleutelschakelaar op de platformbesturing moet in de stand "0" staan. Sleutel eruit getrokken.

Het activeren van de bedrijfsmodus „Bouwlift“ (externe besturing) vindt automatisch plaats bij het verlaten van het platform.

Ter bevestiging van het activeren brandt een groene controlelamp (bedrijfsmodus "Bouwlift") boven de platformbesturing.

De bediening vindt plaats met de besturing van het bodemstation (handmatige bediening) buiten de gevarenszone - of buiten de onderste veiligheidszone vanuit de elektrische modules van de etagebeveiligingsdeuren.

- Bij de beweging naar beneden stopt het platform aan de onderste veiligheidszone. Nadat de platform operator heeft gecontroleerd of het traject naar beneden vrij is, moet hij de **OMLAAG**-knop indrukken en ingedrukt houden, dan weerklinkt er een waarschuwingssignaal. Na ca. 3 seconden vertrekt het platform en stopt aan de OMLAAG-eindschakelaar.
- Een automatische beweging boven de onderste veiligheidszone is mogelijk.

Gebruik als transportplatform / klimplatform

Bij transportplatforms met transport van personen voor het gebruik volgens EN16719 moet

- een dak
 - aan de gebouwszijde een platformtoegang met slagboom die met twee gescheiden handelingen moet worden bediend
 - een bodembeschermerooster en afzetting **of**
 - een grondkooi
- zijn gemonteerd.

Het platform is bedoeld voor tijdelijk gebruik op bouwplaatsen om personen en materiaal te transporteren. Het mag alleen door geïnstrueerd personeel (platform operator) worden gebruikt, aan wie de sleutel voor het activeren van de platformbesturing werd overhandigd.

- De sleutel in de sleutelschakelaar (5) steken en kort met de wijzers van de klok mee resp. rechtersom schakelen/drukken om de platformbesturing te activeren.
 - ✓ Ter bevestiging van het activeren brandt een groene controlelamp **bedrijfsmodus "Bouwlift"** boven de platformbesturing.
- Het maximaal aantal personen op het platform is beperkt tot 7 (incl. platform operator).
- De bediening kan alleen in dodemansbediening vanaf de platformbesturing worden uitgevoerd, andere besturingsplaatsen zijn dus uitgeschakeld.
 - Bij de beweging naar beneden stopt het platform aan de onderste veiligheidszone. Nadat de platform operator heeft gecontroleerd of het traject naar beneden vrij is, moet hij de **OMLAAG**-knop opnieuw indrukken en ingedrukt houden, dan weerklinkt er een waarschuwingssignaal. Na ca. 3 seconden vertrekt het platform en stopt aan de **OMLAAG**-eindschakelaar.
- De mogelijkheid bestaat om op elke plaats te stoppen (bijv. om werkzaamheden vanuit het platform uit te voeren of om moeilijk hanteerbare delen over de kooi heen te lossen).

4.3.5.2 Bediening als bouwlift (externe besturing)

[besturing vanuit bodemstation en elektrische modules op de etages]



Laaddeur / laadklep, slagboom met losklep en montagebrug moeten gesloten en vastgeklipd zijn. De montagebescherming moet boven ingehaakt zijn.

- 1 **NOOD-Stop-slagknop**
 - 5 Sleutelschakelaar **bedrijfsmodus**
 - 6 **LED**-indicator (externe besturing actief)
- De sleutelschakelaar (5) wordt niet bediend.
- ✓ De LED-indicator (6) van de geselecteerde bedrijfsmodus brandt.

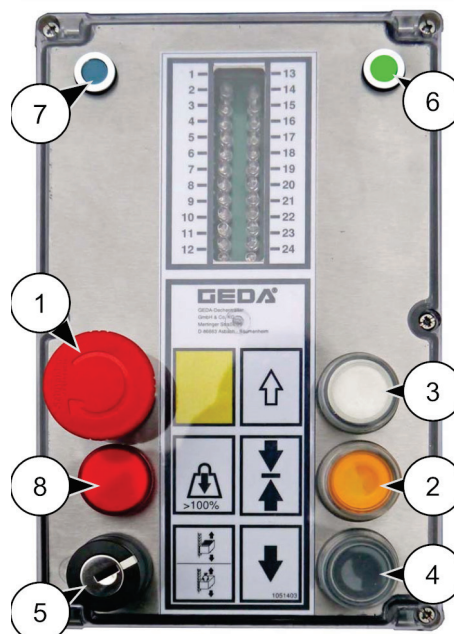

Afb. 47: Externe besturing activeren



De sleutel kan in deze stand eruit worden getrokken.

De besturing van het bodemstation en de elektrische modules van de etagebeveiligingsdeuren zijn actief.

Het transport van personen met externe besturing is verboden!

De machine kan nu als platform voor bouwmaterialen worden gebruikt.

Besturingen vanaf de bodem

Met de besturing vanuit het bodemstation kan het platform vanuit hoger gelegen stopplaatsen naar het bodemstation worden gehaald resp. omhoog naar een etage worden gebracht.

Keuzeschakelaar (13) in de stand "I" (dodemensbediening/HAND)

Besturing vanuit het bodemstation / handmatige bediening

- 1 **NOOD-Stop**-slagknop
- 3 **OMHOOG**-knop
- 4 **OMLAAG**-knop
- 13 **Keuzeschakelaar** HAND (I) - AUTOMATISC

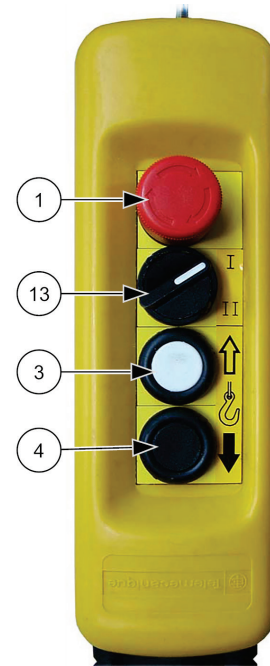

Afb. 48: Besturing vanuit het bodemstation/handmatige bediening (stand I)

Besturing vanuit het bodemstation voor grondkooi

- 1 **NOOD-Stop**-slagknop
- 3 **OMHOOG**-knop
- 4 **OMLAAG**-knop
- 13 **Keuzeschakelaar** HAND - AUTOMATISCH

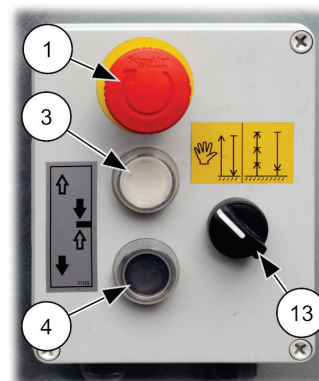

Afb. 49: Besturing vanuit het bodemstation voor grondkooi (HAND)

Beweging OMHOOG

- OMHOOG-knop (3) indrukken en ingedrukt houden.

Het platform beweegt alleen zolang de OMHOOG-knop (3) wordt ingedrukt. Het platform passeert de stoprail van de ETAGES en wordt gestopt door de OMHOOG-eindschakelaar.

Beweging OMLAAG

- OMLAAG-knop (4) indrukken en ingedrukt houden.

Het platform beweegt alleen zolang de OMLAAG-knop (4) wordt ingedrukt.

Het platform stopt voor de onderste veiligheidszone.

Uitzondering: Bij gebruikmaking van de grondkooi 2,00 m met schuifdeur stopt het platform niet voor de onderste veiligheidszone.

⚠ WAARSCHUWING



Gevaar voor letsel door dalend platform

- Wees er zeker van dat het traject naar beneden vrij is.
- Pas daarna mag de beweging naar beneden worden voortgezet.

- De OMLAAG-knop (4) ingedrukt houden resp. opnieuw indrukken.

Er weerklinkt een waarschuwingssignaal en na ca. 3 seconden vertrekt het platform en stopt aan de OMLAAG-eindschakelaar.

Keuzeschakelaar (13) in de stand "II" (automatische beweging)

Besturing vanuit het bodemstation / handmatige bediening

- 1 NOOD-Stop-slagknop
- 3 OMHOOG-knop
- 4 OMLAAG-knop
- 13 Keuzeschakelaar HAND (I) - AUTOMATISCH (II)

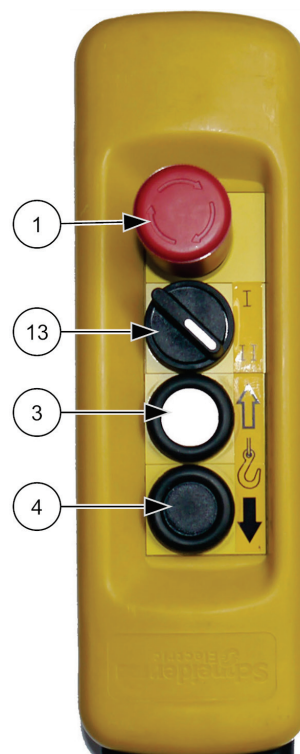

Afb. 50: Besturing vanuit het bodemstation/handmatige bediening (stand II)

Besturing vanuit het bodemstation voor grondkooi

- 1 NOOD-Stop-slagknop
- 3 OMHOOG-knop
- 4 OMLAAG-knop
- 13 Keuzeschakelaar HAND - AUTOMATISCH

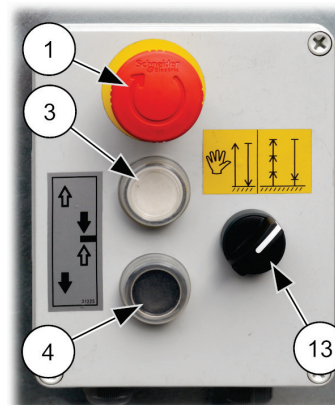

Afb. 51: Besturing vanuit het bodemstation voor grondkooi (AUTOMATISCH)

Beweging OMHOOG

- OMHOOG-knop (3) indrukken en ingedrukt houden.

Het platform beweegt in de onderste veiligheidszone alleen zolang de OMHOOG-knop(3) wordt ingedrukt.

- Na overschrijden van deze veiligheidszone de OMHOOG-knop (3) loslaten.

Het platform beweegt automatisch verder tot aan de volgende etage en stopt daar.

- Bij een doorlopende beweging naar de tweede etage de OMHOOG-knop (3) zolang ingedrukt houden totdat de stoprail van de eerste etage is gepasseerd.

Beweging OMLAAG

- OMLAAG-knop (4) indrukken en loslaten.

Het platform beweegt naar beneden en stopt voor de onderste veiligheidszone.

⚠ WAARSCHUWING**Gevaar voor letsel door dalend platform**

- Wees er zeker van dat het traject naar beneden vrij is.
- Pas daarna mag de beweging naar beneden worden voortgezet.

- De OMLAAG-knop (4) ingedrukt houden resp. opnieuw indrukken.

Er weerklinkt een waarschuwingssignaal en na ca. 3 seconden vertrekt het platform en stopt aan de OMLAAG-eindschakelaar.

Elektrische module voor etagebeveiligingsdeuren

De elektrische module moet op de etagebeveiligingsdeuren worden geïnstalleerd als lokale voorschriften een elektrische bewaking van de etageschuifdeur voorschrijven of een besturing vanuit een hoger gelegen halte nodig is.



Het besturen vanuit de halte is alleen mogelijk in de bedrijfsmodus „Bouwlift“ en alleen buiten de onderste veiligheidszone.

- 3 **OMHOOG**-knop
- 4 **OMLAAG**-knop
- 14 **STOP**-knop (vergrendelt niet)

Extra uitvoering:
verlengkabel 20 m

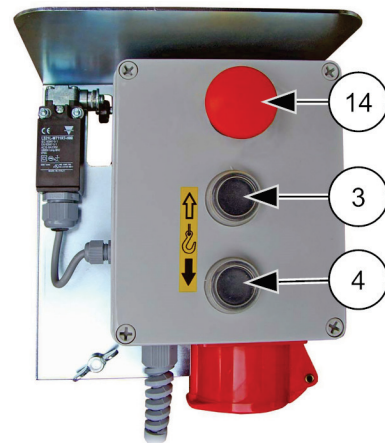

Afb. 52: Elektrische module voor etagebeveiligingsdeur



De bediening is afhankelijk van de stand van de keuzeschakelaar (13) en gelijk aan de bediening van de besturing vanuit het bodemstation.

4.3.5.3 Bediening als transportplatform (platformbesturing)

De bediening van het transportplatform is alleen mogelijk vanaf het platform met dodemansbediening. Het platform beweegt alleen zolang de bedieningsknop wordt ingedrukt.



De platformbesturing mag uitsluitend bij voldoende lichtsterkte (ten minste 50 lx) worden gebruikt!

Het platform mag alleen aan de geïnstalleerde etagebeveiligingsdeuren op haltes boven 2 m hoogte worden betreden en verlaten.

Laadplatform, slagboom met losplatform en montagebrug moeten gesloten en ingehaakt zijn. De montagebescherming moet boven ingehaakt zijn.



Bediening alleen door geïnstrueerd personeel (platform operators).

- 1 NOOD-STOP-slagknop
- 2 ETAGE-STOP-knop
- 3 OMHOOG-knop
- 4 OMLAAG-knop
- 5 Sleutelschakelaar **bedrijfsmodus**
- 6 LED-indicator bedrijfsmodus bouwlift is geactiveerd.
- 7 LED-indicator bedrijfsmodus transportplatform is geactiveerd

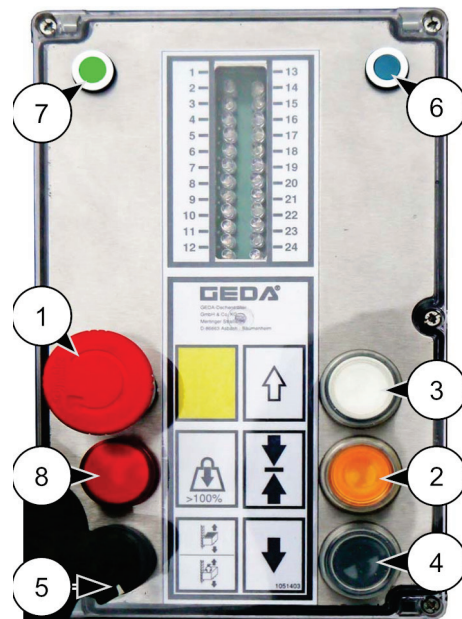

Afb. 53: Platformbesturing activeren

- Sleutel in de sleutelschakelaar (5) steken.
- Sleutel kort naar rechts schakelen om de platformbesturing te activeren.
- Sleutel loslaten.
 - ✓ De LED-indicator (7) van de geselecteerde bedrijfsmodus brandt.



Alleen de platformbesturing is geactiveerd.

Met een geactiveerde platformbesturing is de machine als transportplatform te gebruiken.



In de onderste veiligheidszone moet de commando-knop (3/4) ca. 3 seconden worden ingedrukt totdat het platform vertrekt. Gedurende deze tijd weerklinkt er een waarschuwingssignaal.



De platformbesturing moet steeds na het betreden van het platform worden geactiveerd!

Beweging OMHOOG

- **OMHOOG**-knop (3) indrukken en ingedrukt houden.
 - ✓ Het platform beweegt alleen zolang de **OMHOOG**-knop (3) wordt ingedrukt.

Beweging OMHOOG stoppen

- **OMHOOG**-knop (3) loslaten.
 - ✓ Het platform bereikt de OMHOOG-EIND stoprail en stopt automatisch (de OMHOOG-eindschakelaar schakelt uit).

Etage-stop

Indien het platform voor het laden of lossen aan een overstap (etage-inrichting) moet worden verlaten, moet het platform zo worden stilgezet dat het op hetzelfde niveau staat als de etagebeveiligingsdeur.



Een **ETAGE** stoprail moet passend bij de etagebeveiligingsdeur zijn gemonteerd (zie montagehandleiding).



ETAGE stoprail te allen tijde vanaf beneden benaderen.

- **ETAGE-STOP**-knop (2) samen met de **OMHOOG**-knop (3) vóór het bereiken van de etagebeveiligingsdeur indrukken.
 - ✓ Het platform stopt op de volgende etage.
- Eerst de **OMHOOG**-knop (3) loslaten en dan de **ETAGE-STOP**-knop (2) [of allebei tegelijkertijd].

Beweging OMLAAG

- **OMLAAG**-knop (4) indrukken en ingedrukt houden.
 - ✓ Het platform beweegt alleen zolang de OMLAAG-knop (4) wordt ingedrukt.

Beweging OMLAAG stoppen

- **OMLAAG**-knop (4) loslaten.
 - ✓ Het platform beweegt naar beneden en blijft automatisch voor de onderste veiligheidszone staan.

⚠ WAARSCHUWING	
	<p>Gevaar voor letsel door dalend platform</p> <ul style="list-style-type: none"> ➤ Wees er zeker van dat het traject naar beneden vrij is. ➤ Pas daarna mag de beweging naar beneden worden voortgezet.

- De **OMLAAG**-knop (4) opnieuw indrukken en ingedrukt houden.
 - ✓ Er weerklinkt een waarschuwingssignaal en na ca. 3 seconden vertrekt het platform en stopt aan de OMLAAG-eindschakelaar.



Bij het verlaten van het platform wordt de activering van de platformbesturing automatisch uitgeschakeld!

4.3.6 Besturing voor speciaal gebruik

4.3.6.1 Bediening voor de montage

De bediening voor de montage is alleen vanaf het platform met dodemansbediening mogelijk. Het platform beweegt alleen zolang de bedieningsknop wordt ingedrukt.

Laadklep, slagboom met losklep en montagebrug moeten gesloten en vastgeklikt zijn. De montagebescherming moet boven ingehaakt zijn.

- Hoofdschakelaar (op de schakelkast van het bodemstation) in de stand „I“ (ON) draaien.

De sleutelschakelaar (10) moet naar rechts (stand "1") zijn geschakeld.

De LED-indicator (7) van de geselecteerde bedrijfsmodus brandt.

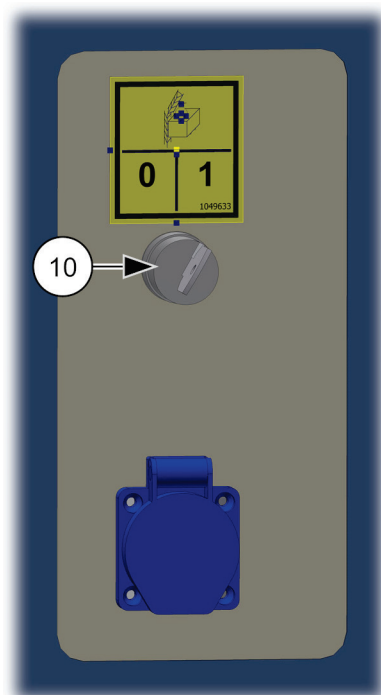

Afb. 54: Keuzeschakelaar bedrijfsmodus montage



**De sleutel kan in deze stand niet eruit worden getrokken.
Alleen de platformbesturing is voor de montage geactiveerd.**

⚠ WAARSCHUWING



Sleutel voor bevoegde personen

De sleutel (10) mag alleen door montage- of onderhoudspersoneel worden gebruikt!

- 1 **NOOD-Stop**-slagknop
- 3 **OMHOOG**-knop
- 4 **OMLAAG**-knop
- 7 **LED**-indicator bedrijfsmodus transportplatform is geactiveerd

Alleen de hier beschreven knoppen zijn voor de montage vrijgeschakeld!

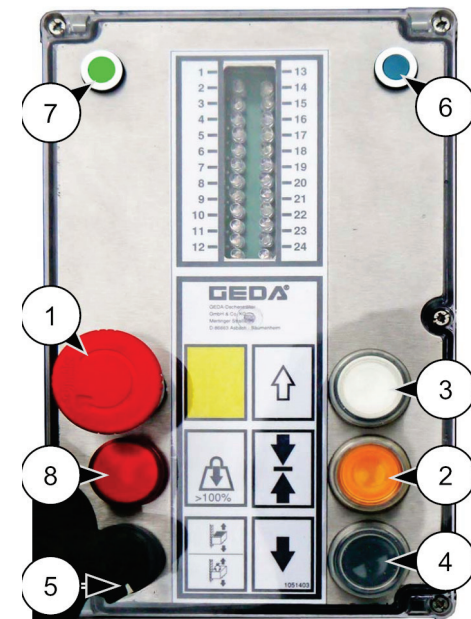

Afb. 55: Platformbesturing voor de montage

Beweging OMHOOG

- **OMHOOG**-knop (3) indrukken en ingedrukt houden.
 - ✓ Het platform beweegt alleen zolang de **OMHOOG**-knop (3) wordt ingedrukt.

Beweging OMHOOG stoppen

- **OMHOOG**-knop (3) loslaten.

Beweging OMLAAG

- **OMLAAG**-knop (4) indrukken en ingedrukt houden.
 - ✓ Het platform beweegt alleen zolang de **OMLAAG**-knop (4) wordt ingedrukt.

Beweging OMLAAG stoppen

- **OMLAAG**-knop (4) loslaten.
 - ✓ Het platform beweegt naar beneden en blijft automatisch voor de onderste veiligheidszone staan.

⚠ WAARSCHUWING



Gevaar voor letsel door dalend platform

- Wees er zeker van dat het traject naar beneden vrij is.
- Pas daarna mag de beweging naar beneden worden voortgezet.

- De **OMLAAG**-knop (4) opnieuw indrukken en ingedrukt houden.

Er weerklinkt een waarschuwingssignaal en na ca. 3 seconden vertrekt het platform en stopt aan de **OMLAAG**-eindschakelaar.



Voor het gebruik van het transportplatform moet de sleutelschakelaar (10) in de stand 0 worden geschakeld en de sleutel eruit worden getrokken.

4.3.6.2 Vangtestbesturing

De vangtestbesturing wordt in het stekkeraansluitpunt onder de schakelkast van het platform gestoken.

- 1 **NOOD-Stop**-slagknop
- 2 Draaiknop **rem-lossen**
- 3 **OMHOOG**-knop

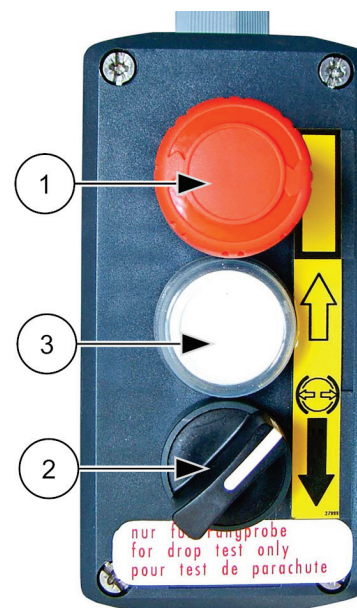

Afb. 56: Vangtestbesturing

4.3.7 Stilzetten in een noodgeval

In situaties die een gevaar vormen voor het bedieningspersoneel of de machine kan de machine door de NOOD-STOP-slagknop te bedienen worden stilgezet.

Een NOOD-STOP-knop bevindt zich op elke bedieningseenheid.



Afb. 57: NOOD-STOP-slagknop



NOOD-STOP-slagknoppen zijn met een vergrendelingsmechanisme uitgevoerd en blijven bediend totdat ze weer handmatig worden ontgrendeld (rode knop naar rechts draaien en terugtrekken).



Op de elektrische modules van de etagebeveiligingsdeuren bevindt zich een Stop-knop waarmee de beweging vanuit elke etage kan worden gestopt. Deze Stop-knop vergrendelt niet zodat verder bewegen na het Stop-commando meteen mogelijk is.

4.4 Werkonderbreking - einde van het werk

Machine bij werkonderbreking en einde van het werk uitschakelen en beveiligen.

- Platform naar beneden bewegen totdat het aan de OMLAAG-eindschakelaar stopt.



Bij kans op vorst platform iets omhoog bewegen zodat de OMLAAG-eindschakelaar vrij is.

- Platform lossen.
- Sleutel in de sleutelschakelaar van de platformbesturing eruit trekken.
- Hoofdschakelaar uitschakelen (stand „0“ [OFF]) en met een hangslot beveiligen.
- Netstekker eruit trekken.



Afb. 58 Hoofdschakelaar beveiligd

4.5 Uitrusting

4.5.1 Daken

⚠ GEVAAR



Levensgevaar door vallende onderdelen

- Voor het transport van personen moet er volgens EN16719 een dak zijn gemonteerd.

Functie:

Bescherming van personen tegen vallende onderdelen.
Bescherming tegen rechtstreeks zonlicht, regen en sneeuw.

Het dak is vast met het platform verbonden.

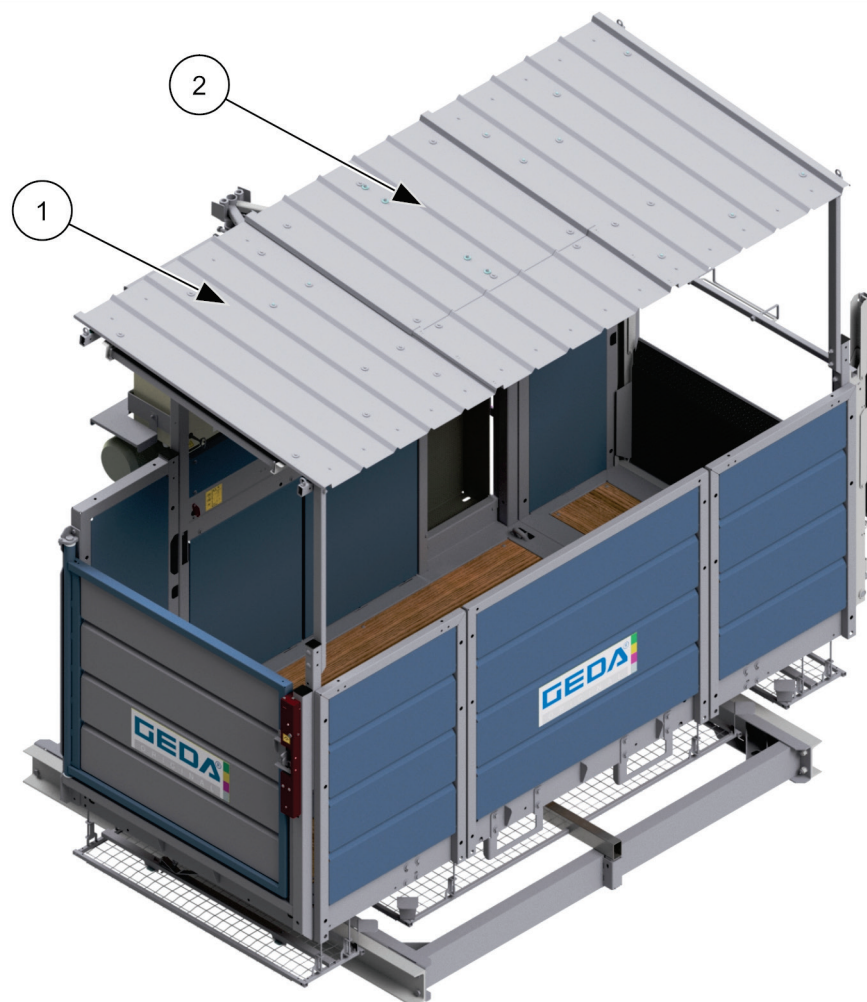

Afb. 59: Dak met een montage-opening

- 1 Dak
- 2 Montageopening

4.5.2 Montagebrug



De montagebrug mag alleen tijdens de montage of het onderhoud worden gebruikt.

De montagebrug is een smal uitklapbaar platform waarmee het mogelijk is om de mastsegmenten uitsluitend vanuit het platform te verankeren (dus ook voor een gevel zonder opgestelde steiger).



Afb. 60: Montagebrug

4.5.2.1 Extra montagebrug voor platformverlenging

(alleen voor platform „C“ en „C 1500 kg“)



De montagebrug mag alleen tijdens het opbouwen en afbreken worden gebruikt.

Om bij het platform „C“ bij de wandverankeringen te komen, kan een extra montagebrug (2) aan de platformverlenging worden gemonteerd.

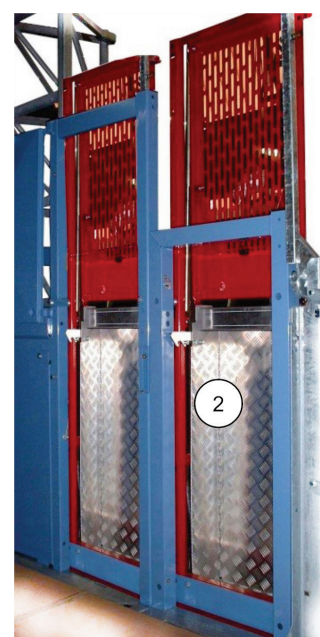

Afb. 61: 2e montagebrug

4.5.3 Contact- en kabelbescherming

Voordat het aandrijfzand uit de tandheugel beweegt (bijv. bij de montage) of er een te sterke trekkracht wordt uitgeoefend op de sleepkabelhouder (1), schakelt de naderingsschakelaar (2) uit.

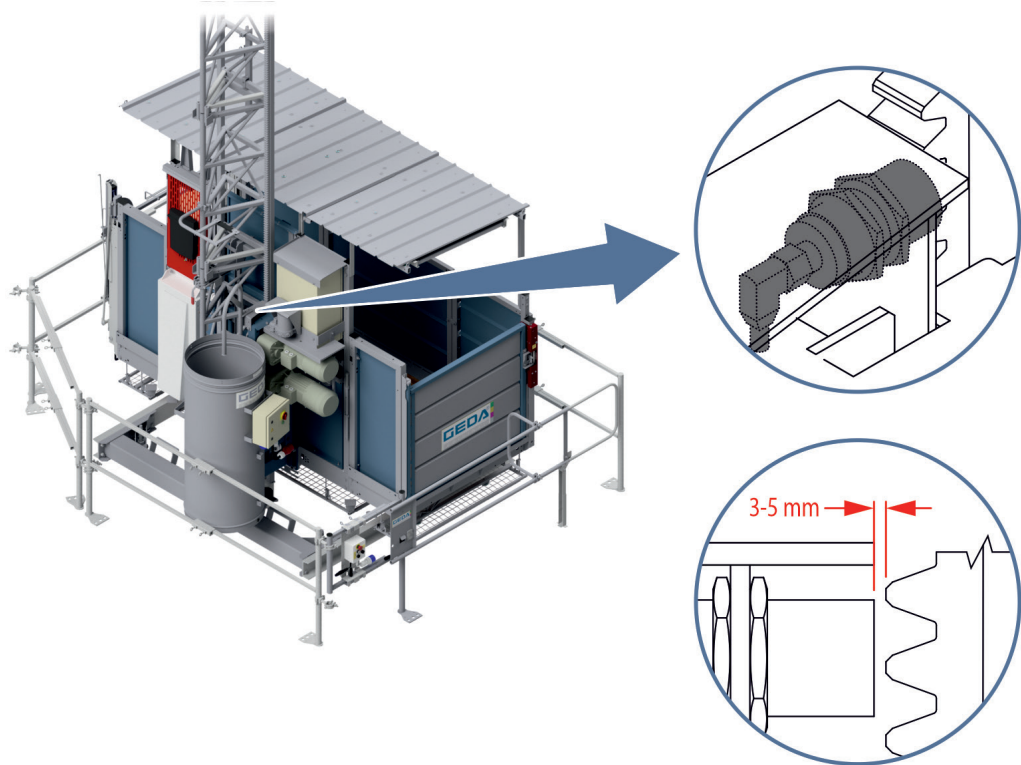

Afb. 62: Contact- en kabelbescherming



Juiste afstand van de naderingsschakelaar tot de tandheugel 3-5 mm

4.5.4 Documenten- en gereedschapsbox

De documenten- en gereedschapsbox bevat:

- 1 x driekantsleutel voor de **NOOD**-ontgrendeling van de deurvergrendeling en de slagboom met elektromagnetische vergrendeling.



Afb. 63: Documentenbox

De documenten- en gereedschapsbox moet bevatten:

- Bedieningsinstructies en onderhoudshandleiding van de machine
- Reserveonderdelenlijsten
- Schakelschemata
- Werkinstructies van de exploitant
- Reddingsplan van de exploitant

4.5.5 Bedrijfsurenteller

Om de bedrijfsduur (looptijd van de motor) te registreren is een bedrijfsurenteller (1) in de schakelkast van de slede geïnstalleerd.

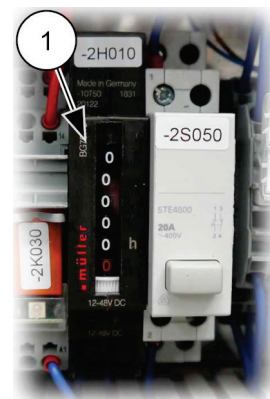

Afb. 64: Bedrijfsurenteller



Om de teller af te lezen moet de schakelkast worden geopend. De schakelkast mag alleen door een elektrotechnicus worden geopend!

4.6 Toebehoren

4.6.1 Bodembeschermrooster



Bij platforms met een bodembeschermrooster is als beveiliging van het bodemstation een afzetting of een grondkooi 1,10 m met een door een eindschakelaar bewaakte slagboom voldoende!

Functie:

Bescherming van het transportplatform tegen beschadigingen door een botsing tegen obstakels.

⚠ WAARSCHUWING	
	<p>Gevaar voor letsel door dalend platform</p> <ul style="list-style-type: none"> ➤ Tijdens bedrijf nooit binnen de afzetting komen. ➤ Bij werkzaamheden binnen de afzetting de hoofdschakelaar uitschakelen en beveiligen tegen inschakelen.

Bescherming van personen die zich tegen de voorschriften in onder het platform bevinden. Zij kunnen tijdens het dalen van het platform worden verpletterd.

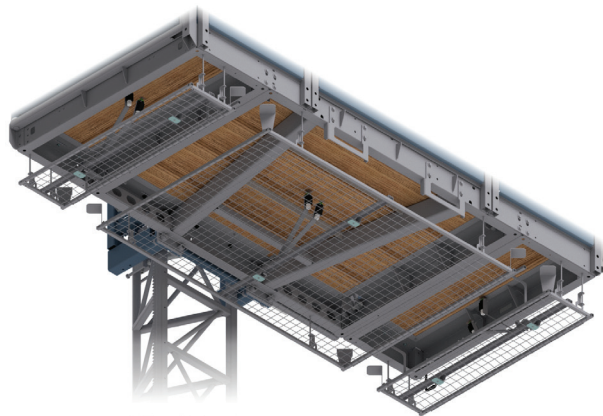

Afb. 65: Bodembeschermrooster



Bij een gelicht bodembeschermrooster is de besturing door een eindschakelaar onderbroken. De beweging is alleen naar boven mogelijk.

Het obstakel uit het traject verwijderen. Nu is verder bewegen weer mogelijk.

4.6.2 Kabelboxdeksel

Om de sleepkabel beter te beschermen tegen diefstal kan er een deksel op de kabelbox worden gemonteerd.

Montage:

De montage van het kabelboxdeksel is beschreven in een aparte handleiding.

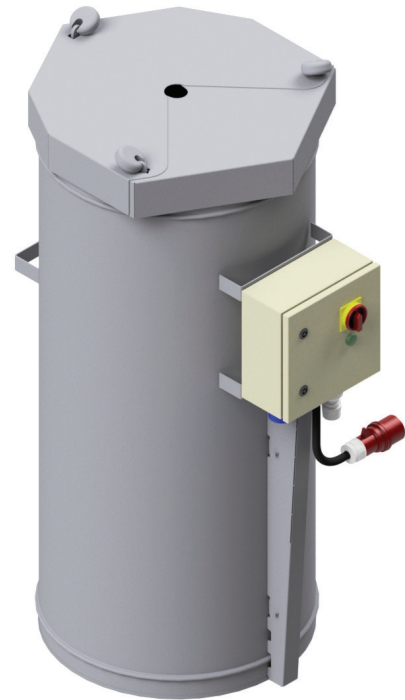

Afb. 66: Kabelboxdeksel

4.6.3 Koudepakket

De 1200 Z/ZP 2 mag tot een temperatuur van $-20\text{ }^{\circ}\text{C}$ worden gebruikt. Het is aanbevelenswaardig om in landen waar ook bij lagere temperaturen wordt gewerkt een koudepakket te installeren.

Een thermostaat in de schakelkast van het platform schakelt bij temperaturen lager dan $-20\text{ }^{\circ}\text{C}$ de beweging omhoog uit.



Afb. 67: Koudepakket

4.6.4 Mastopbouwhulp

Met de mastopbouwhulp kunnen mastsegmenten eenvoudig op de gemonteerde mast worden gehesen en neergezet.

Functie:

Hijsen, positioneren van mastsegmenten bij de montage / demontage.

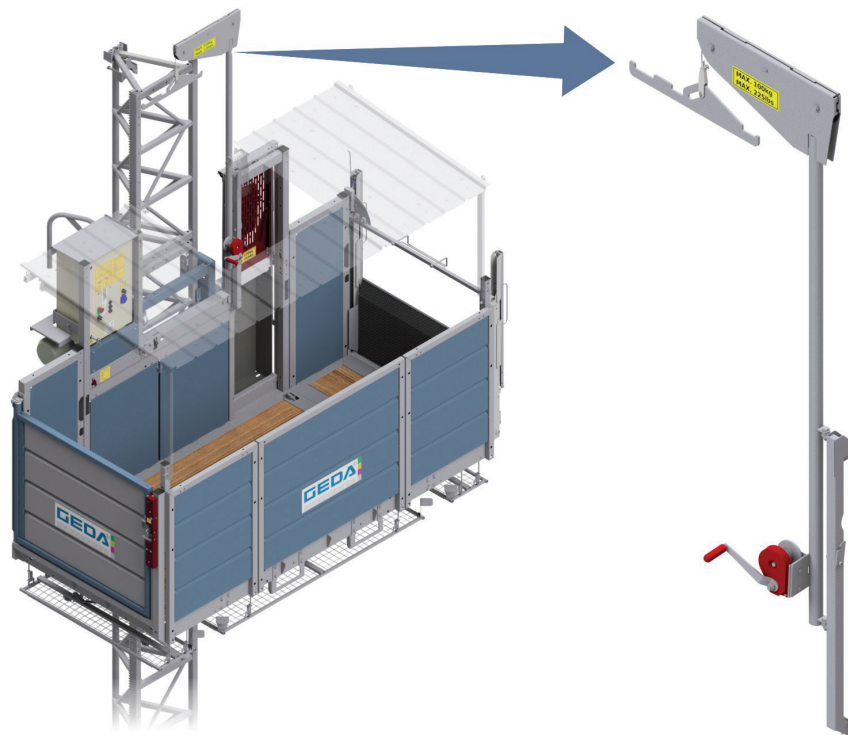

Afb. 68: Hijsen, positioneren van mastsegmenten

4.6.5 Centrale spindel (optie)

De **centrale spindel** wordt gebruikt om de mast uit te lijnen en de krachten [grond- resp. bodemdruk] van de machine in de ondergrond over te brengen.

- **Centrale spindel (1)** in de voetsteun (2) onder de mast monteren.

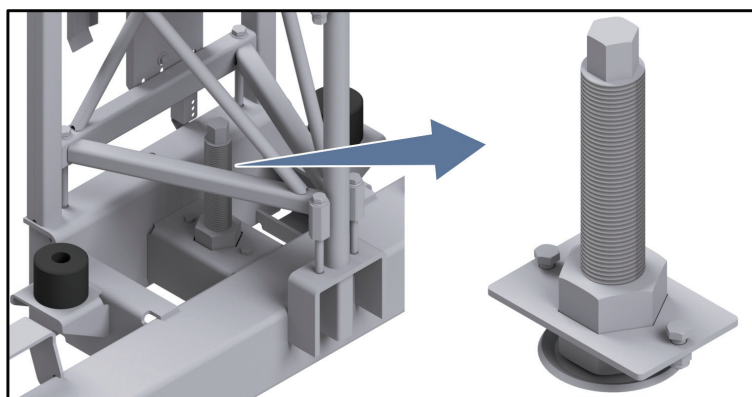

Afb. 69: centrale spindel monteren

5 Storingen - Diagnose - Reparatie

⚠ WAARSCHUWING



Gevaar voor letsel door het ondeskundig lokaliseren en verhelpen van storingen

- Lokaliseren en verhelpen van storingen alleen laten uitvoeren door speciaal daarvoor geschoold en bevoegd personeel.
- Alvorens de storing te lokaliseren het platform indien mogelijk aan de grond brengen en de lading lossen!
- Zet de lift onmiddellijk stil als er storingen optreden die de bedrijfsveiligheid in gevaar brengen!

⚠ GEVAAR



Elektrische schok door onderdelen die onder spanning staan

- Voordat er werkzaamheden aan de elektrische installatie worden uitgevoerd, de machine met hoofdschakelaar uitschakelen en afzetten. Voor de veiligheid ook de netstekker loskoppelen.

5.1 Diagnosesysteem

Het diagnosesysteem dient voor de snelle en gemakkelijke identificatie van schakeltoestanden van de eindschakelaars en NOOD-STOP-slagknoppen.

Na invoer van het commando mag alleen nog de groene diode branden.

Als dit niet het geval is dan moet de respectievelijke functie of de betreffende eindschakelaar worden gecontroleerd.

Schakeltoestanden

groene LED = standaard **AAN**

gele LED = standaard **UIT**

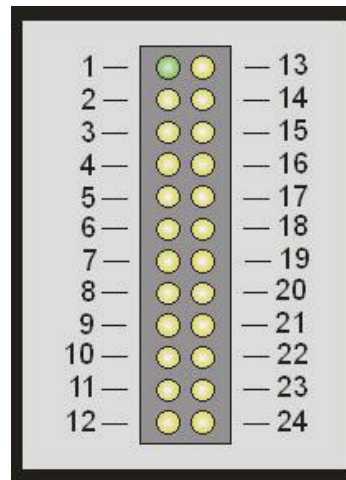

Afb. 70: Diagnosesysteem

LED-nr.	Betekenis van de LED
1	Diagnosesysteem OK / READY / in werking
2	Brandt als de NOOD-STOP -slagknop van de platformbesturing is bediend.
3	-
4	Brandt als de eindschakelaar van de vangvoorziening is bediend.
5	Brandt als de NOOD-EIND -eindschakelaar BOVEN resp. BENEDEN is bediend.
6	Brandt als de linker toegang van het platform tot het gebouw (slagboom met laadklep) niet is vergrendeld.
7	Brandt als de rechter toegang van het platform tot het gebouw (slagboom met laadklep) niet is vergrendeld.
8	Brandt als de toegang van het platform bodemstation (vleugel deur / laadklep) niet is vergrendeld.
9	Brandt als de toegang van het platform tot het gebouw (vleugel deur) niet is vergrendeld.
10	Brandt als de eindschakelaar van de montagebescherming is bediend.
11	Brandt als de eindschakelaar van de linker montagebrug is bediend.
12	Brandt als de eindschakelaar van de rechter montagebrug is bediend.
13	Brandt als de eindschakelaar van het bodembeschermrooster (1) is bediend.
14	Brandt als de eindschakelaar van het bodembeschermrooster 2 / 3 is bediend.
15	Brandt als de OMHOOG -eindschakelaar is bediend.
16	Brandt als de OMLAAG -eindschakelaar is bediend.
17	Brandt als de linker slagboom van de dubbele laadklep naar het gebouw (slagboom met laadklep) niet is vergrendeld.
18	Brandt als de rechter slagboom van de dubbele laadklep naar het gebouw (slagboom met laadklep) niet is vergrendeld.
19 - 24	-

5.2 Storingstabel

Hieronder vindt u mogelijke storingen en de respectievelijke oplossing voor het verhelpen van de storing.

Storing	Oorzaak	Verhelpen
Groene controlelamp uit		
	Netstekker eruit getrokken	Netstekker aansluiten
	Hoofdschakelaar uit	Hoofdschakelaar inschakelen
	Lamp defect	Lamp vervangen
	Fase-uitval	Fasen meten
	Fasevolgorde verkeerd	Correctie van de fasevolgorde met de fase-omkeerschakelaar
	Sleepkabel eruit getrokken	Sleepkabel aansluiten
	Zekeringen in de schakelkast bodemstation niet in orde	Controle / correctie
Groene controlelamp brandt , platform beweegt niet		
	NOOD-STOP -slagknop (op een besturingsplaats) bediend	NOOD-STOP -slagknop ontgrendelen
	Laaddeur / laadklep geopend	Laaddeur / laadklep sluiten
	Slagboom met laadklep geopend	Slagboom met laadklep sluiten
	Montagebeschermplaat geopend	Montagebeschermplaat boven inhaken
	Montagebrug (indien aanwezig) geopend	Montagebrug sluiten en borghaken tweemaal vastklikken
	NOOD-EIND -eindschakelaar bereikt	Zie platform te hoog / te laag bewogen
	Slagboom / schuifdeur van grondkooi geopend (optie)	Slagboom / schuifdeur van grondkooi sluiten.
	Vangvoorziening in werking gesteld	Vangvoorziening losmaken (zie hoofdstuk 5.3.5 Vangvoorziening is in werking gesteld)
	Sleutelschakelaar op platformbesturing in verkeerde bedrijfsmodus geschakeld	Besturing activeren met sleutelschakelaar
Rode controlelamp brandt resp. er weerklinkt een intermitterend waarschuwingssignaal.		
	Beveiliging tegen overbelasting is in werking gesteld	Last verminderen
Platform beweegt alleen omhoog		
	Werkt de OMLAAG -eindschakelaar goed	OMLAAG -eindschakelaar controleren/vervangen

Platform beweegt alleen omlaag		
	Werkt de OMHOOG -eindschakelaar goed	OMHOOG -eindschakelaar controleren/vervangen
	Afstand naderingsschakelaar ter bewaking van de tandheugel te groot	Afstand tot de tandheugel instellen (3-7 mm)
Platform te hoog gestegen (zie hoofdstuk 5.3.2)		
	OMHOOG -eindschakelaar defect	OMHOOG -eindschakelaar controleren / vervangen
	Storing van de elektrische installatie	Installatie controleren
Platform te laag gedaald (zie hoofdstuk 5.3.3)		
	OMLAAG -eindschakelaar defect	OMLAAG -eindschakelaar controleren / vervangen
	Storing van de elektrische installatie	Installatie controleren
	Luchtspleet van de rem is te groot	Luchtspleet instellen
Motor levert geen vol vermogen		
	Spanningsdaling van meer dan 10%	Voedingsleiding resp. verlengkabel met een grotere doorsnede kiezen
Toegangsdeur tot het platform bodemstation gaat niet open.		
	Platform werd niet door de OMLAAG -eindschakelaar gestopt	Platform naar de OMLAAG -eindschakelaar bewegen
	Vergrendeling van de deur defect	Deur NOOD -ontgrendelen. Defecte vergrendeling vervangen
	Spanning ontbreekt	Spanningsvoorziening tot stand brengen

5.3 Storing verhelpen

5.3.1 Motor levert niet het volle vermogen

- Spanningsdaling van meer dan 10% van de nominale spanning.
- Voedingskabel met een grotere kabeldoorsnede selecteren.
- Bij overbelasting schakelen de ingebouwde thermische schakelaars de stroom uit. Na een bepaalde afkoelperiode kan weer verder worden gewerkt (eventueel lading reduceren).

⚠ LET OP

Overbelasting van de motor doordat de machine overbeladen is

De motor wordt heet en de technische levensduur van de motor/rem wordt verkort.

5.3.2 Platform te hoog gestegen

Het platform beweegt te hoog d.w.z. de **NOOD**-eindschakelaar van het platform bereikt de **OMHOOG-EIND** stoprail.

Mogelijke oorzaken:

- de **OMHOOG**-eindschakelaar is defect,
- er is een storing in de elektrische installatie.

Maatregel:

- Motorrem lossen via de remloshendel (zie hoofdstuk 5.4.2 Maatregelenplan berging).

5.3.3 Platform te laag gedaald

Het platform beweegt te laag d.w.z. de **NOOD**-eindschakelaar van het platform bereikt de onderste **NOOD-EIND** stoprail.

Mogelijke oorzaken:

- Luchtspleet van de rem is te groot
- de **OMLAAG**-eindschakelaar is defect
- er is een storing in de elektrische installatie
- het platform is overbeladen
- het platform werd handmatig neergelaten.

Maatregel:

- Het platform moet met de vangtestbesturing in de werkzone van de mast worden bewogen (vrij bewegen).

⚠ LET OP**Gevaar voor letsel door verkeerde bediening**

- Het vrij bewegen met de vangtestbesturing mag alleen worden uitgevoerd door een ter zake kundige en bevoegde persoon die door de ondernemer is aangewezen en op basis van zijn opleiding of kennis en praktische ervaring de gevaren kan inschatten en beoordelen.

Vangtestbesturing

- Vangtestbesturing aansluiten. (zie hoofdstuk 5.3.5 Vangvoorziening is in werking gesteld)
- Buiten het platform de knop **OMHOOG** (3) indrukken
 - ✓ Nu beweegt het platform vanuit de **EIND**-positie.

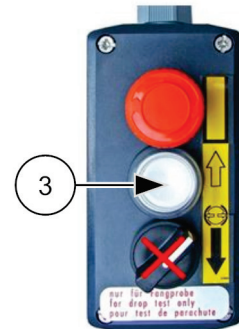

Afb. 71: Bediening vangtestbesturing

ATTENTIE**Beschadiging van de machine door verkeerde bediening**

- Absoluut de **OMHOOG**-knop indrukken, aangezien door deze besturing de **NOOD**-eindschakelaar wordt overbrugd. Bij een abusievelijke bediening van de draaiknop wordt de motorrem gelost en de motor kan beneden hard op het voetonderdeel neerkomen.

- De vangtestbesturing na het vrijkomen weer eruit trekken en de blindstekker daarvoor in de plaats erin steken.



Treedt dit effect herhaaldelijk op alhoewel het platform niet te vol is geladen, laat dan de rem door een daartoe bevoegde persoon controleren en evt. opnieuw afstellen.

5.3.4 Waarschuwing voor overbelasting is in werking gesteld

Het platform is met een waarschuwingssysteem voor overbelasting uitgerust. Dit systeem verhindert dat het platform bij overbelasting in beweging wordt gezet.

Bij een overbeladen platform brandt in het platform een rode controlelamp.

- Lading in het platform reduceren totdat de rode controlelamp (8) uitgaat. - Pas dan is een beweging mogelijk.

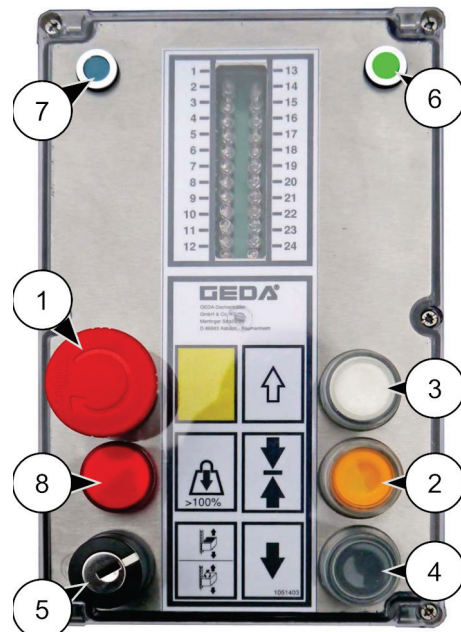

Afb. 72: Indicator te zwaar beladen

5.3.5 Vangvoorziening is in werking gesteld

Het platform is met een vangvoorziening uitgevoerd die het platform bij te hoge snelheden afremt. Nadat de vangvoorziening in werking is gesteld, is het niet mogelijk om verder te bewegen.

⚠ WAARSCHUWING	
	<p>Levensgevaar door het in werking stellen van de vangvoorziening</p> <ul style="list-style-type: none"> ➤ Alle personen moeten het platform verlaten. ➤ Oorzaak voor de ingreep door de vangvoorziening vaststellen, platform borgen en schade repareren voordat de vangvoorziening weer wordt losgemaakt! ➤ De vangvoorziening mag alleen worden vrijgegeven door een bevoegde persoon, die door de ondernemer is aangewezen en op basis van zijn opleiding of kennis en praktische ervaring de gevaren kan inschatten en de veilige toestand van de vangvoorziening kan beoordelen.

- Blindstekker (1) eruit trekken.
- De vangtestbesturing in het stekkeraansluitpunt (2) onder de schakelkast van de slede steken.

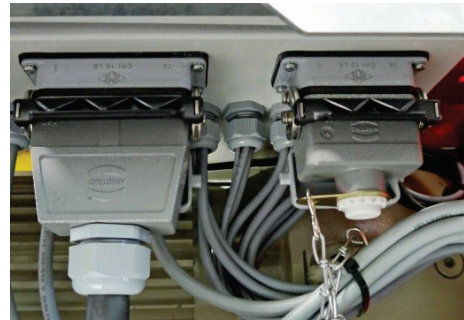

Afb. 73: Blindstekker vangtestbesturing

- Buiten het platform de knop (3) indrukken en ca. 20-30 cm omhoog bewegen.
- De vangtestbesturing na het vrijkomen weer eruit trekken en de blindstekker (1) in het stekkeraansluitpunt (2) daarvoor in de plaats erin steken.

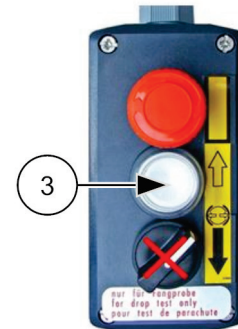

Afb. 74: Vangtestbesturing

- Borgmoer (4) op de vangvoorziening losdraaien.
- Beschermkap (5) van de vangvoorziening zo ver naar links draaien totdat het vaantje van de eindschakelaar (6) in de groef van de beschermkap (5) vastklikt.
- Borgmoer weer vastdraaien.



Afb. 75: Vangvoorziening met eindschakelaar



De vangvoorziening moet na de ingreep van de vangvoorziening op beschadiging worden gecontroleerd. De controle door bevoegde personen is beschreven in de onderhoudshandleiding.

5.4 Berging van het platform

Een berging kan noodzakelijk worden bijv.

- bij ontbrekende netspanning.
- bij storingen van de elektrische installatie.
- door de uitval van de aandrijvingen.
- door het in werking stellen van de vangvoorziening.



Als de opzichter/platform operator zich bij de organisatie en uitvoering van de bergingswerkzaamheden niet zeker en gekwalificeerd voelt, dan moeten de bevoegde afdelingen (reddingswerkers) op de hoogte worden gesteld.

5.4.1 Fundamentele gedragsregels bij de berging / storing

- Verschaf u een overzicht.
- Blijf rustig en handel niet overhaastig.
- De situatie uitgebreid en doordacht analyseren!
 - Zijn er personen gewond?
- Houd onbevoegde personen op afstand.
- Neem contact op met evt. ingesloten personen.
- Probeer te achterhalen wat de oorzaak was van de storing en/of het defect van de installatie, bijv.
 - Uitval van de voeding
 - In werking stellen van de vangvoorziening
- Informeer evt. ingesloten personen over de verdere aanpak.
- Informeer leidinggevende personen over de storing.
- Informeer evt. reddingswerkers.



De volgorde van de maatregelen kan / moet al naar gelang van de concrete situatie evt. door de opzichter / reddingswerkers worden aangepast.

5.4.2 Maatregelenplan berging

Maatregel 1: Controle van de bedrijfsmodus.

De LED-indicator (7) moet bij een geactiveerde platformbesturing branden!

- Indien de LED-indicator (7) niet brandt, moet de platformbesturing met de sleutelschakelaar (5) worden geactiveerd.
- Sleutel kort naar rechts schakelen om de platformbesturing te activeren.
- Sleutel loslaten.

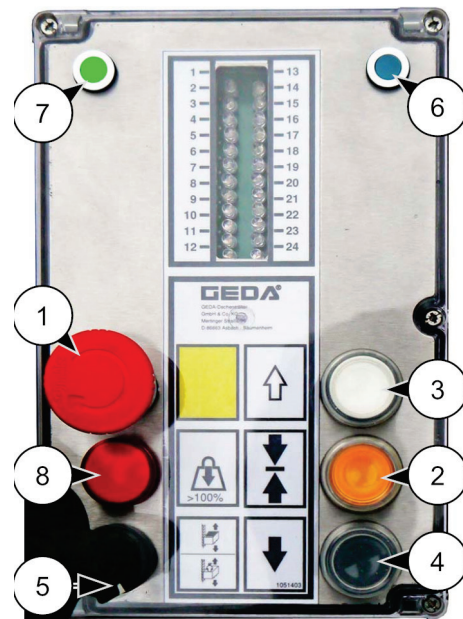

Afb. 76: Besturing platform / bediening transportplatform

Maatregel 2: Zelfberging met NOOD-daling.



In werking stellen van de vangvoorziening

Teneinde te voorkomen dat de vangvoorziening ingrijpt, moet het bedienen van de remloshendel uiterst voorzichtig worden uitgevoerd. Zodra de vangvoorziening eenmaal heeft ingegrepen, kan het platform niet meer worden bewogen en moet worden gelicht. Zie hoofdstuk 5.3.3 Platform te laag gedaald

De NOOD-daling dient uitsluitend voor het bereiken van de eerstvolgende lagere etage in geval van nood. Hierdoor kunnen ingesloten personen evt. zelf evacueren.

Hij mag niet tijdens normaal gebruik voor het laten dalen van het platform worden gebruikt!

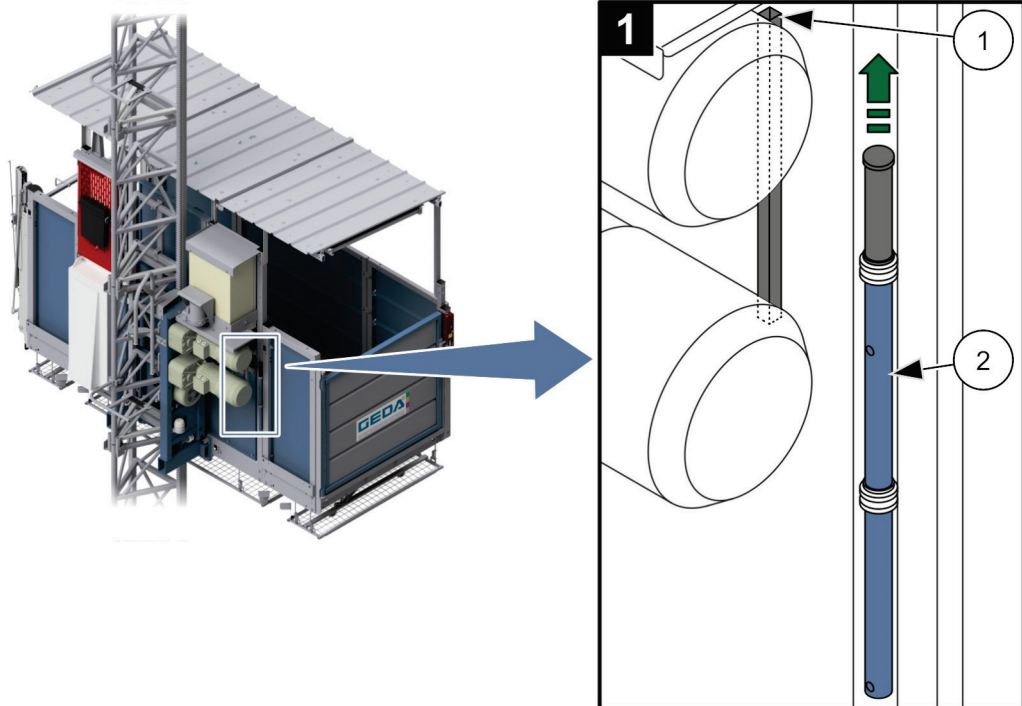

Afb. 77: stang om de rem te lossen met houder

- 1 Verbindingsstang van de remloshendel
- 2 Stang om de rem te lossen

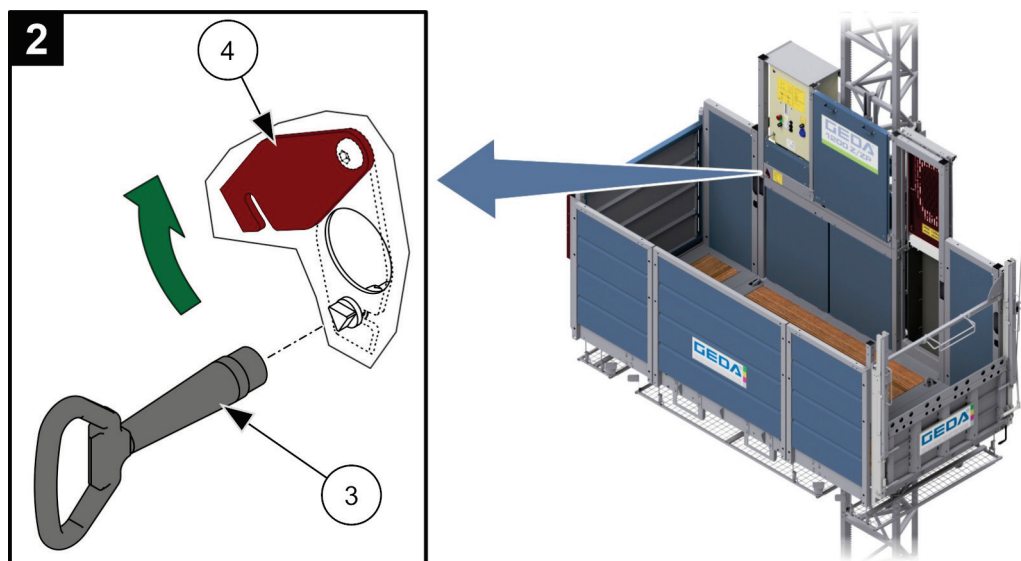

Afb. 78: opening voor de stang om de rem te lossen

- 3 Driekantsleutel
- 4 Afdekking opening frame van het platform

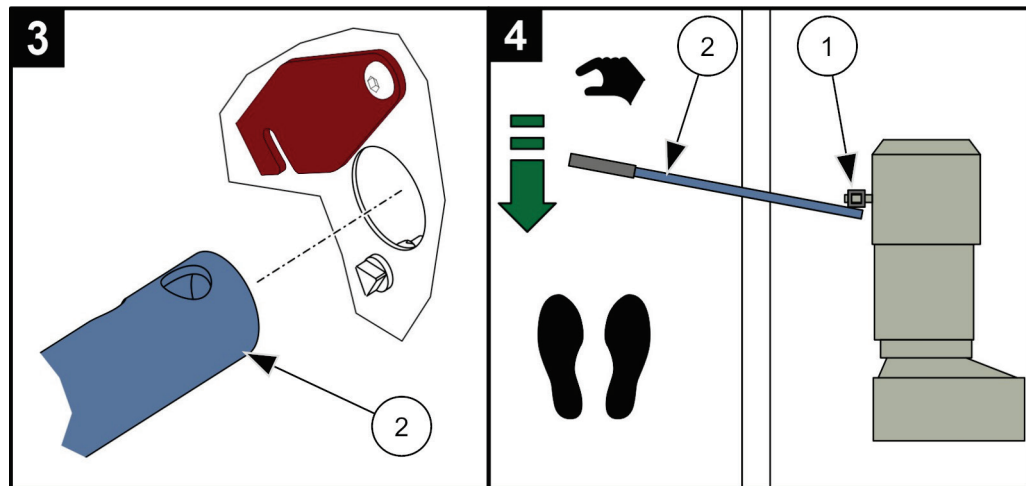

Afb. 79: aan stang om de rem te lossen trekken

- Motorrem lossen door nauwkeurig en gedoseerd aan de stang (2) te trekken.
- ✓ Platform glijdt naar beneden.



De sticker [Brake Indicator] op de remloshendels raakt bij een nooddaling beschadigd en moet na een controle van de motorrem worden vervangen!

5.3.3 Platform te laag gedaald

⚠ LET OP

De rem wordt erg heet en verliest remkracht

- Afdalen uiterlijk om de 1-2 meter gedurende 2 minuten onderbreken. Als oriëntatiepunt kan de lengte van een mastsegment worden aangehouden.
- Als de volgende etage is bereikt de stang om de rem te lossen loslaten.
- Zo stoppen, dat de bodem van het platform iets boven de drempel van de etagebeveiligingsdeur staat.
- Platform verlaten.



Het neerlaten van het platform door de motorremmen te lossen is niet mogelijk indien bijv. de vangvoorziening in werking is gesteld.

⚠ WAARSCHUWING

Gevaar voor letsel bij een defecte vangvoorziening

- Controleer nu of er onderdelen van het aandrijfsysteem zijn gebroken, beschadigd of niet meer correct functioneren. In dit geval mag de vangvoorziening **niet** worden geopend.
- **Het transportplatform moet worden stilgezet!**

Nadat het noodgeval is opgelost:

Na de nooddaling moet de motorrem worden gecontroleerd [bijv. de remweg controleren, zie onderhoudshandleiding].

- Remloshendel (1) weer terug in de houder (2) steken.
- De beschadigde sticker [Brake Indicator] vervangen of er overheen plakken.

Maatregel 3: Berging volgens plan voor noodgevallen / reddingsplan van de exploitant.



Door de exploitant moet een plan voor noodgevallen / reddingsplan worden opgesteld en voor iedereen goed zichtbaar op het transportplatform worden bewaard!

5.5 Reparatie

ATTENTIE	
	<p>Reparatiewerkzaamheden door ongeschoold personeel</p> <p>➤ Reparatiewerkzaamheden mogen alleen door geschoolde en ter zake kundige personen worden uitgevoerd omdat hiervoor specifieke vakkennis en bijzondere vaardigheden nodig zijn. Deze informatie wordt niet in deze bedieningsinstructies gegeven.</p>

Gelieve bij bestelling van reserveonderdelen te vermelden:

- Type
- Bouwjaar
- Fabrieksnr.
- Bedrijfsspanning
- Gewenst aantal

Het typeplaatje bevindt zich op de slede van de basiseenheid.



Reserveonderdelen moeten voldoen aan de technische eisen van de fabrikant! Gebruik alleen originele reserveonderdelen van GEDA.

Neem voor service- of reparatiewerkzaamheden contact op met onze klantenservice:

Verkoop- en klantenserviceadressen, zie hoofdstuk 1.4 Naam en adres van de fabrikant

6 Afvoeren en verwerken

De machine moet aan het einde van haar technische levensduur evt. volgens de nationale voorschriften op een veilige werking worden beoordeeld of vakkundig worden gedemonteerd en overeenkomstig de nationale voorschriften milieuvriendelijk worden afgevoerd en verwerkt.



Het verdere gebruik van onderdelen van een te verwerken machine in een andere machine of het samenbouwen van onderdelen tot een nieuwe machine is verboden.

Let bij het afvoeren en verwerken van componenten van de machine op het volgende:

- Olie/vet aftappen en op milieuvriendelijke wijze afvoeren.
- Metalen onderdelen ter recycling aanbieden.
- Kunststof onderdelen ter recycling aanbieden.

Aanbeveling:

Neem contact op met de fabrikant of geef een gespecialiseerd bedrijf opdracht tot het afvoeren volgens de voorschriften.



GEDA GmbH
Mertinger Straße 60
D-86663 Asbach-Bäumenheim
Tel.: +49 (0)9 06 / 98 09-0
Fax: +49 (0)9 06 / 98 09-50
e-mail: info@geda.de
internet: www.geda.de

BL163 NL 2021-04